



MODELLREIHE 0,05- 10 Nm

SPIELFREIE MINIATUR- METALLBALGKUPPLUNGEN

ALLGEMEINE ANGABEN R+W-MINIATUR-METALLBALGKUPPLUNGEN:



LEBENSDAUER

Bei Beachtung der technischen Hinweise sind die Kupplungen lebensdauerfest und wartungsfrei.

PASSUNGSSPIEL

Welle-Nabe-Verbindung 0,01 - 0,05 mm

DREHZAHLEN

Standard bis 10.000 min⁻¹.
Über 10.000 min⁻¹ in feingewuchteter Ausführung, bis Wuchtgüte G = 2,5 möglich.

TEMPERATURBEREICH

-30 bis +110° C

SONDERLÖSUNGEN

Wie andere Passungen, Passfedernuten, Sondermaterial, Bälge und ATEX-Ausführungen sind kurzfristig möglich.

ATEX (Optional)





Für den Einsatz in Explosionsschutzbereichen für die Gefahrenzonen 1/21 und 2/22 besitzen die Metallbalgkupplungen eine Zulassung nach Richtlinie 94/9/EG.

SPIELFREIE, TORSIONSSTEIFE MINIATURKUPPLUNGEN

MODELLREIHE 0,05 – 10 Nm

MODELLE

EIGENSCHAFTEN

MK1		mit radialen Klemmschrauben von 0,05 – 10 Nm	Seite 52
MK2		mit Klemmnabe von 0,5 – 10 Nm <ul style="list-style-type: none"> ▶ preiswerte Ausführung ▶ mit integrierter Demontagenut ▶ Welleneindrehung oder Wellenabflachung entfallen 	Seite 53
MKH		mit geteilter Klemmnabe von 0,5 – 10 Nm <ul style="list-style-type: none"> ▶ radial montierbar ▶ kurze Montage & Demontage ▶ exakte Vorabausrichtung der Wellen möglich 	Seite 54
MK3		mit Konusspreizdorn von 0,5 – 10 Nm <ul style="list-style-type: none"> ▶ kurze Bauweise ▶ für Hohlwellenanbindungen ▶ spart Einbauraum und Kosten 	Seite 55
MK4		mit radialen Klemmschrauben und Konusstecsegment von 0,5 – 10 Nm <ul style="list-style-type: none"> ▶ axial steckbar ▶ elektrisch & thermisch isolierend ▶ mit integrierter Demontagenut 	Seite 56

MODELLE

EIGENSCHAFTEN

MK5



**mit Klemmnabe
und Konusstecksegment
von 0,5 – 10 Nm**

- ▶ axial steckbar
- ▶ elektrisch & thermisch isolierend
- ▶ kurze Montage & Demontage

Seite 57

MK6



**mit Konusspreizdorn
und Konusstecksegment
von 0,5 – 10 Nm**

- ▶ axial steckbar
- ▶ kurze Bauweise
- ▶ für Hohlwellenanbindungen

Seite 58

MKS



**mit Konusklemmverbindung
von 4,5 – 10 Nm**

- ▶ Drehzahlen bis 120.000 1/min.
- ▶ hohe Betriebssicherheit
- ▶ für hochdynamische Anwendungen

Seite 59

BKL



**mit Klemmnabe
bis 3 Nm**

- ▶ extrem preiswert
- ▶ montagefreundlich
- ▶ temperaturbeständig bis + 200° C

Seite 60

FK1



**mit Klemmhülse
bis 1 Ncm**

- ▶ kompakt
- ▶ für Miniaturanwendungen

Seite 61

MK1

MIT RADIALEN KLEMMSCHRAUBEN

0,05 - 10 Nm



SPEZIELLE EIGENSCHAFTEN

EIGENSCHAFTEN

- ▶ integrierte Demontagenut
- ▶ preiswerte Ausführung
- ▶ niedriges Trägheitsmoment

DESIGN

Zwei Naben mit radialen Klemmschrauben.
Bis 20.000 min.⁻¹ über 20.000 min.⁻¹ in ausgewuchteter Ausführung.

MATERIAL

- ▶ **Balg:** Ab Serie 1 aus hochelastischem Edelstahl, Serie 0,5 Tombak
- ▶ **Naben:** Aluminium

Vorteil: Integrierte Demontagenut ab 4 mm Bohrungsdurchmesser ermöglicht nach Lösen der Schraube eine einfache Demontage.

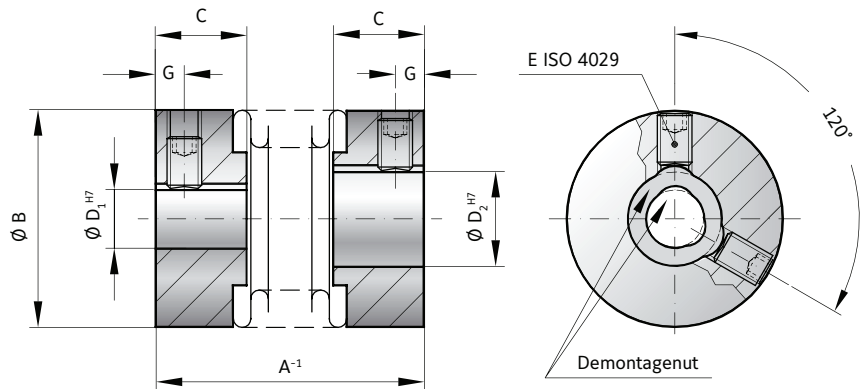
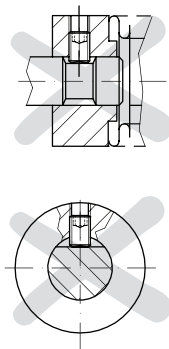

MODELL MK1

SERIE			0,5	1	5			10			15		20			45		100	
Nenn Drehmoment	(Nm)	T _{KN}	0,05	0,1	0,5			1,0			1,5		2,0			4,5		10	
Gesamtlänge	(mm)	A ⁻¹	14	20	20	23	26	22	25	28	24	29	26	31	35	37	45	43	53
Außendurchmesser	(mm)	B	6,5	10	15			15			19		25			32		40	
Passungslänge	(mm)	C	4	5	6,5			6,5			7,5		11			13		15	
Bohrungsdurchmesser möglich von Ø bis Ø H7	(mm)	D _{1/2}	1-3	1-5	3-9			3-9			3-12		3-16			6-22		6-28	
Klemmschrauben ISO 4029		E	1xM2	1xM2,5	1xM3			1xM3			2xM3		2xM4			2xM5		2xM6	
Anzugsmoment	(Nm)		0,35	0,75	1,3			1,3			1,3		2,5			4		6	
Abstand	(mm)	G	1,5	1,8	2			2			2		2,5			3,5		4	
Trägheitsmoment	(gcm ²)	J _{ges.}	0,1	0,4	1,1	1,2	1,3	1,3	1,8	2	4,7	5,5	15	18	20	65	70	180	220
Masse ca.	(g)		1	5	6	6	6	6	7	8	12	14	22	24	26	54	58	106	114
Torsionssteife	(Nm/rad)	C _T	50	70	280	210	170	510	380	320	750	700	1200	1300	1200	7000	5000	9050	8800
axial	(mm)	max. Werte	0,4	0,4	0,4	0,5	0,6	0,4	0,5	0,6	0,5	0,7	0,5	0,6	0,7	0,7	1	1	1,2
lateral	(mm)		0,1	0,15	0,15	0,2	0,25	0,15	0,2	0,25	0,15	0,2	0,15	0,2	0,25	0,2	0,25	0,2	0,2
angular	(Grad)		1	1	1	1,5	2	1	1,5	2	1,5	1,5	1,5	1,5	1,5	2	1,5	2	1,5

BESTELLBEISPIEL	MK1	5	26	4	5	XX
Modell	●					Sonderanfertigungen (z.B. Naben rostfrei) auf Anfrage möglich.
Serie		●				
Gesamtlänge mm			●			
Bohrungs Ø D1 H7				●		
Bohrungs Ø D2 H7					●	

Bei Sonderanfertigungen bitte bei der Bestellung am Ende der Bestellnummer mit XX kennzeichnen und ausführlich erklären. Z.B. (MK1 / 5 / 26 / 4 / 5 / XX)

MK2

MIT KLEMMNABE

0,5 - 10 Nm



SPEZIELLE EIGENSCHAFTEN

EIGENSCHAFTEN

- ▶ kraftschlüssige Verbindung
- ▶ für hochdynamische Anwendungen
- ▶ niedriges Trägheitsmoment

DESIGN

Zwei Klemmnaben mit je einer seitlichen Schraube.

MATERIAL

- ▶ **Balg:** Aus hochelastischem Edelstahl
- ▶ **Naben:** Aluminium

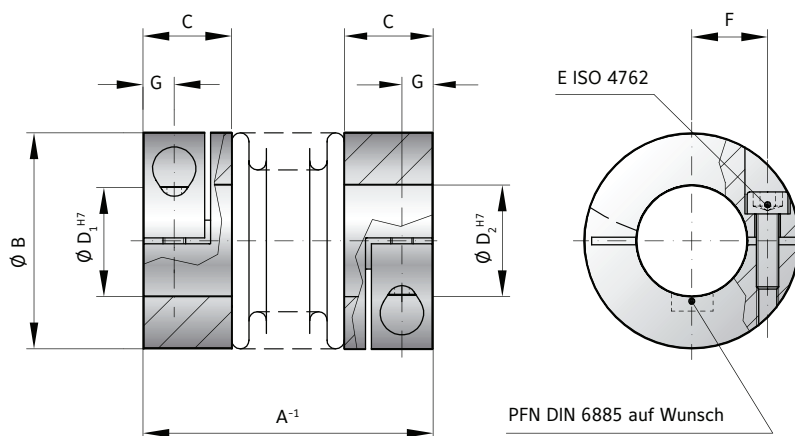

MODELL MK2

SERIE		5			10			15		20			45		100	
Nennrehmoment	(Nm) T _{KN}	0,5			1,0			1,5		2,0			4,5		10	
Gesamtlänge	(mm) A ⁻¹	25	28	31	27	30	33	30	35	35	40	44	46	54	50	60
Außendurchmesser	(mm) B	15			15			19		25			32		40	
Passungslänge	(mm) C	9			9			11		13			16		16	
Bohrungsdurchmesser möglich von Ø bis Ø H7	(mm) D _{1/2}	3-7			3-7			3-8		3-12,7			5-16		5-24	
Schrauben ISO 4762	E	M2			M2			M2,5		M3			M4		M4	
Anzugsmoment	(Nm)	0,43			0,43			0,85		2,3			4		4,5	
Mittenabstand	(mm) F	4,5			4,5			6		8			10		15	
Abstand	(mm) G	3			3			3,5		4			5		5	
Trägheitsmoment	(gcm ²) J _{ges}	2,6	2,8	3	3	3,4	3,6	8,5	9,5	25	27	29	100	108	160	205
Masse ca.	(g)	9	9	9	9	10	11	22	24	36	38	40	74	78	120	130
Torsionssteife	(Nm/rad) C _T	280	210	170	510	380	320	750	700	1200	1300	1200	7000	5000	9050	8800
axial	(mm)	0,4	0,5	0,6	0,4	0,5	0,6	0,5	0,7	0,5	0,6	0,7	0,7	1	1	1,2
lateral	(mm)	0,15	0,2	0,25	0,15	0,2	0,25	0,15	0,2	0,15	0,2	0,25	0,2	0,25	0,2	0,3
angular	(Grad)	1	1,5	2	1	1,5	2	1,5	1,5	1,5	1,5	2	1,5	2	1,5	2

BESTELLBEISPIEL	MK2	5	25	4	5	XX
Modell	●					Sonderanfertigungen (z.B. Naben rostfrei) auf Anfrage möglich.
Serie		●				
Gesamtlänge mm			●			
Bohrungs Ø D1 H7				●		
Bohrungs Ø D2 H7					●	

Bei Sonderanfertigungen bitte bei der Bestellung am Ende der Bestellnummer mit XX kennzeichnen und ausführlich erklären. Z.B. (MK2 / 5 / 25 / 4 / 5 / XX)

MODELLREIHE
MK



SPEZIELLE EIGENSCHAFTEN

EIGENSCHAFTEN

- ▶ radial montierbar
- ▶ kurze Montage & Demontage
- ▶ niedriges Gewicht & Trägheitsmoment

DESIGN

Zwei geteilte Klemmnaben mit je zwei seitlichen Schrauben. Klemmhälften in eine Richtung radial abnehmbar.

MATERIAL

- ▶ **Balg:** Aus hochelastischem Edelstahl
- ▶ **Naben:** Aluminium

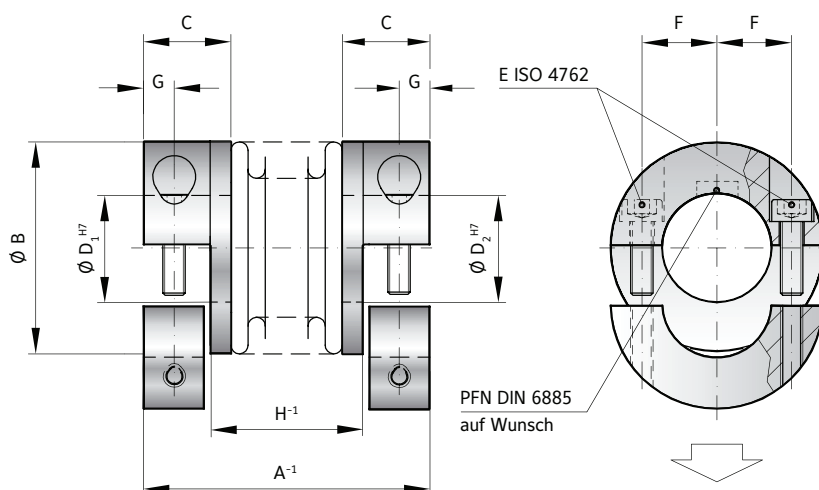

MODELL MKH

SERIE		5			10			15		20			45		100	
Nenn Drehmoment (Nm)	T_{KN}	0,5			1,0			1,5		2,0			4,5		10	
Gesamtlänge (mm)	A^{-1}	25	28	31	27	30	33	30	35	35	40	44	46	54	50	60
Außendurchmesser (mm)	B	15			15			19		25			32		40	
Passungslänge (mm)	C	9			9			11		13			16		16	
Bohrungsdurchmesser möglich von Ø bis Ø H7 (mm)	$D_{1/2}$	3-7			3-7			3-8		3-12,7			5-16		5-24	
Schrauben ISO 4762	E	M2			M2			M2,5		M3			M4		M4	
Anzugsmoment (Nm)	E	0,43			0,43			0,85		2,3			4		4,5	
Mittenabstand (mm)	F	4,5			4,5			6		8			10		15	
Abstand (mm)	G	3			3			3,5		4			5		5	
Einfügelänge (H)	H^{-1}	12	15	18	14	17	20	14,5	19,5	17	22	26	23,5	31,5	27,5	37,5
Trägheitsmoment (gcm ²)	J_{ges}	2,6	2,8	3	3	3,4	3,6	8,5	9,5	25	27	29	100	108	160	205
Masse ca. (g)		9	9	9	9	10	11	22	24	36	38	40	74	78	120	130
Torsionssteife (Nm/rad)	C_T	280	210	170	510	380	320	750	700	1200	1300	1200	7000	5000	9050	8800
axial (mm)	max. Werte	0,4	0,5	0,6	0,4	0,5	0,6	0,5	0,7	0,5	0,6	0,7	0,7	1	1	1,2
lateral (mm)		0,15	0,2	0,25	0,15	0,2	0,25	0,15	0,2	0,15	0,2	0,25	0,2	0,25	0,2	0,3
angular (Grad)		1	1,5	2	1	1,5	2	1,5	1,5	1,5	1,5	2	1,5	2	1,5	2

BESTELLBEISPIEL	MKH	20	35	8	10	XX
Modell	●					Sonderanfertigungen (z.B. Naben rostfrei) auf Anfrage möglich.
Serie		●				
Kupplungslänge mm			●			
Bohrung Ø D1 H7				●		
Bohrung Ø D2 H7					●	
Bei Sonderanfertigungen bitte bei der Bestellung am Ende der Bestellnummer mit XX kennzeichnen und ausführlich erklären. Z.B. (MKH / 20 / 35 / 8 / 10 / XX)						

MK3

MIT KONUSSPREIZDORN 0,5 - 10 Nm



SPEZIELLE EIGENSCHAFTEN

EIGENSCHAFTEN

- ▶ für Hohlwellenanbindungen
- ▶ kurze Bauweise
- ▶ niedriges Trägheitsmoment

DESIGN

Eine Klemmnabe mit einer seitlichen Schraube. Ein Spreizdorn mit Innenkonus und Schraube.

MATERIAL

- ▶ **Balg:** Aus hochelastischem Edelstahl
- ▶ **Nabe:** Aluminium
- ▶ **Spreizdorn und Innenkonus:** Stahl

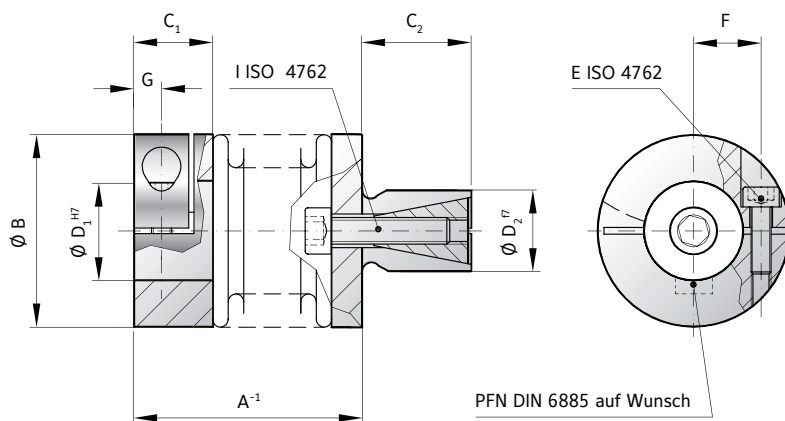

MODELL MK3

SERIE		5			10			15		20			45		100	
Nenn Drehmoment (Nm)	T_{KN}	0,5			1			1,5		2			4,5		10	
Länge ohne Zapfen (mm)	A^{-1}	20	23	26	22	25	28	24	30	27	33	36	36	44	41	51
Außendurchmesser (mm)	B	15			15			19		25			32		40	
Passungslänge (mm)	C_1	9			9			11		13			16		16	
Zapfenlänge (mm)	C_2	10			10			12		12			15		20	
Bohrungsdurchmesser möglich von \emptyset bis \emptyset H7 (mm)	D_1	3-7			3-7			4-8		4-12,7			5-16		6-24	
Zapfen von \emptyset bis \emptyset f7 (mm)	D_2	8-10			8-10			10-14		10-16			14-20		16-24	
Befestigungsschraube ISO 4762	E	M2			M2			M2,5		M3			M4		M4	
Anzugsmoment (Nm)		0,43			0,43			0,85		2,3			4		4,5	
Mittenabstand (mm)	F	4,5			4,5			6		8			10		15	
Abstand (mm)	G	3			3			3,5		4			5		5	
Befestigungsschraube ISO 4762	I	M3			M3			M4		M4			M5		M6	
Anzugsmoment (Nm)		1,5			1,5			3		4			6,5		11	
Trägheitsmoment (gcm ²)	$J_{ges.}$	2,6	2,8	3,0	3,0	3,4	3,6	8,5	9,5	25	27	29	100	108	160	205
Torsionssteife (Nm/rad)	C_T	280	210	170	510	380	320	750	700	1200	1300	1200	7000	5000	9050	8800
axial (mm)	max. Werte	0,4	0,5	0,6	0,4	0,5	0,6	0,5	0,7	0,5	0,6	0,7	0,7	1	1	1,2
lateral (mm)		0,15	0,2	0,25	0,15	0,2	0,25	0,15	0,2	0,15	0,2	0,25	0,2	0,25	0,2	0,3
angular (Grad)		1	1,5	2	1	1,5	2	1,5	1,5	1,5	1,5	2	1,5	2	1,5	2

BESTELLBEISPIEL	MK3	20	36	6	12	XX
Modell	●					Sonderanfertigungen (z.B. Naben rostfrei) auf Anfrage möglich.
Serie		●				
Gesamtlänge mm			●			
Bohrungs \emptyset D1 H7				●		
Zapfen \emptyset D2 f7					●	
Bei Sonderanfertigungen bitte bei der Bestellung am Ende der Bestellnummer mit XX kennzeichnen und ausführlich erklären. Z.B. (MK3 / 20 / 36 / 6 / 12 / XX)						

MK4

STECKBAR, MIT RADIALER KLEMMSCHRAUBE

0,5 - 10 Nm



SPEZIELLE EIGENSCHAFTEN

EIGENSCHAFTEN

- ▶ leichte Montage & Demontage
- ▶ elektrisch & thermisch isolierend
- ▶ verschleiß- & spielfrei

MATERIAL

- ▶ **Balg:** Aus hochelastischem Edelstahl
- ▶ **Naben:** Aluminium
- ▶ **Konusstecksegment:** Hochfester Kunststoff

DESIGN

Zwei Naben mit radialen Klemmschrauben, davon eine Nabe mit konischer Steckverbindung.
 Bis 20.000 min.⁻¹ über 20.000 min.⁻¹ in ausgewuchteter Ausführung.

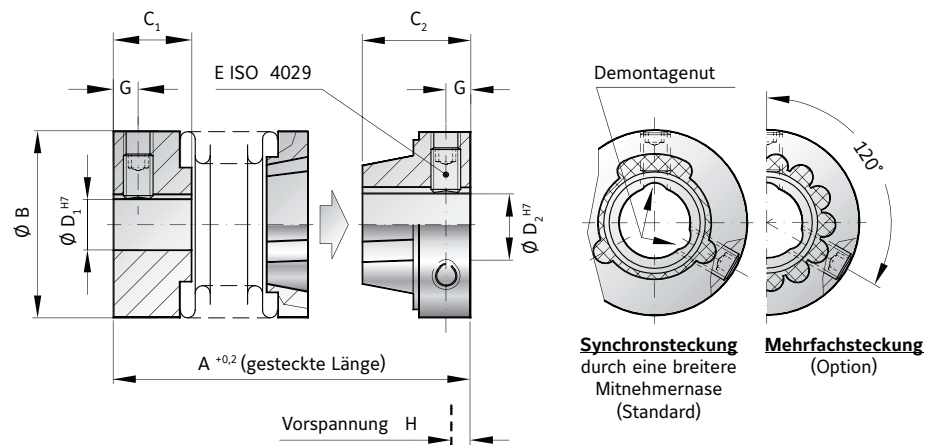

MODELL MK4

SERIE	5			15		20			45		100			
Nenn Drehmoment (Nm)	T _{KN}		0,5		1,5		2			4,5		10		
Gesamtlänge ohne Vorspannung (mm)	A ^{+0,2}		22	25	28	26	31	28	33	37	39	47	46	56
Außendurchmesser (mm)	B		15			19		25			32		40	
Passungslänge (mm)	C ₁		6,5			7,5		11			13		15	
Passungslänge (mm)	C ₂		9			10		11			14		16	
Bohrungsdurchmesser möglich von Ø bis Ø H7 (mm)	D ₁		3-9			3-12		3-16			6-22		6-28	
Bohrungsdurchmesser möglich von Ø bis Ø H7 (mm)	D ₂		3-6,35			3-9		3-12,7			6-16		6-20	
Klemmschrauben ISO 4029	E		1xM3			2xM3		2xM4			2xM5		2xM6	
Anzugsmoment (Nm)	E		1,3			1,3		2,5			4		6	
Abstand (mm)	G		2			2		2,5			3,5		4	
Axiale Vorspannung ca. (mm)	H		0,4			0,5		0,5			0,7		1	
Axiale Rückstellkraft bei max. Vorspannung (N)			5	3	2	4	3	3	4	3	15	10	25	30
Trägheitsmoment (gcm ²)	J _{ges}		2,0	2,2	2,5	5,5	6,0	21	23	25	80	85	200	210
Torsionssteife (Nm/rad)	C _T		280	210	170	750	700	1200	1300	1200	7000	5000	9050	8800
axial* (mm)	max. Werte		0,4	0,5	0,6	0,5	0,7	0,5	0,6	0,7	0,7	1	1	1,2
lateral (mm)	max. Werte		0,15	0,2	0,25	0,15	0,2	0,15	0,2	0,25	0,2	0,25	0,2	0,3
angular (Grad)	max. Werte		1	1,5	2	1,5	1,5	1,5	1,5	2	1,5	2	1,5	2

* zusätzlich nach max. Vorspannung.

BESTELLBEISPIEL	MK4	20	37	8	10	XX
Modell	●					Sonderanfertigungen (z.B. Option M) auf Anfrage möglich.
Serie		●				
Gesamtlänge mm			●			
Bohrungs Ø D1 H7				●		
Bohrungs Ø D2 H7					●	
Bei Sonderanfertigungen bitte bei der Bestellung am Ende der Bestellnummer mit XX kennzeichnen und ausführlich erklären. Z.B. (MK4 / 20 / 37 / 8 / 10 / XX)						

MK5

STECKBAR, MIT KLEMMNABE

0,5 - 10 Nm

SPEZIELLE EIGENSCHAFTEN



EIGENSCHAFTEN

- ▶ leichte Montage & Demontage
- ▶ elektrisch & thermisch isolierend
- ▶ verschleiß- & spielfrei

DESIGN

Zwei Klemmnaben mit je einer seitlichen Schraube, davon eine Klemmnabe mit konischer Steckverbindung.

MATERIAL

- ▶ **Balg:** Aus hochelastischem Edelstahl
- ▶ **Naben:** Aluminium
- ▶ **Konusstecksegment:** Hochfester Kunststoff

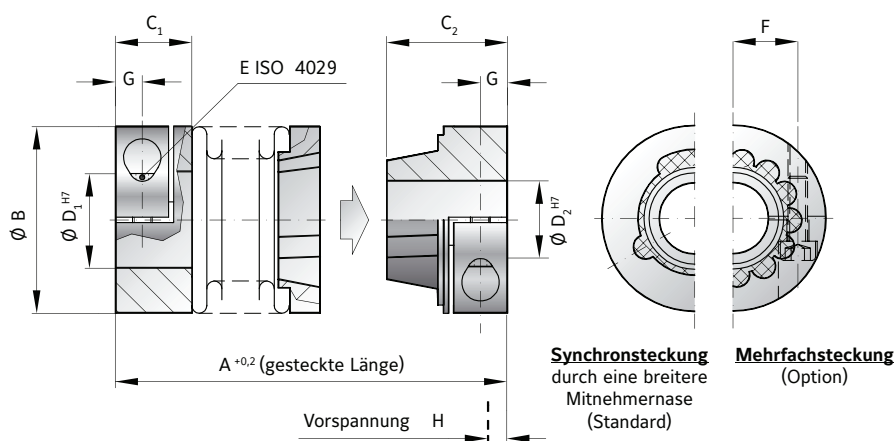

MODELL MK5

SERIE		5			15		20			45		100	
Neendrehmoment (Nm)	T _{KN}	0,5			1,5		2			4,5		10	
Gesamtlänge ohne Vorspannung (mm)	A ^{+0,2}	27	30	33	34	39	37	43	46	49	57	55	65
Außendurchmesser (mm)	B	15			19		25			32		40	
Passungslänge (mm)	C ₁	9			11		13			16		16	
Passungslänge (mm)	C ₂	12			14		16			20		21,5	
Bohrungsdurchmesser möglich von Ø bis Ø H7 (mm)	D _{1/2}	3-6,35			3-8		3-12,7			5-16		5-20	
Befestigungsschrauben ISO 4762	E	M2			M2,5		M3			M4		M4	
Anzugsmoment (Nm)	E	0,43			0,85		2,3			4		4,5	
Mittenabstand (mm)	F	4,5			6		8			10		15	
Abstand (mm)	G	3			3,5		4			5		5	
Axiale Vorspannung ca. (mm)	H	0,4			0,5		0,5			0,7		1	
Axiale Rückstellkraft bei max. Vorspannung (N)		5	3	2	4	3	3	4	3	15	10	25	30
Trägheitsmoment (gcm ²)	J _{ges}	3,0	3,2	3,5	9,0	10	28	30	33	110	120	220	230
Torsionssteife (Nm/rad)	C _T	280	210	170	750	700	1200	1300	1200	7000	5000	9050	8800
axial* (mm)	max. Werte	0,4	0,5	0,6	0,5	0,7	0,5	0,6	0,7	0,7	1	1	1,2
lateral (mm)		0,15	0,2	0,25	0,15	0,2	0,15	0,2	0,25	0,2	0,25	0,2	0,3
angular (Grad)		1	1,5	2	1,5	1,5	1,5	1,5	2	1,5	2	1,5	2

* zusätzlich nach max. Vorspannung.

BESTELLBEISPIEL	MK5	20	37	6	10	XX
Modell	●					Sonderanfertigungen (z.B. Option M) auf Anfrage möglich.
Serie		●				
Gesamtlänge mm			●			
Bohrungs Ø D1 H7				●		
Bohrungs Ø D2 H7					●	
Bei Sonderanfertigungen bitte bei der Bestellung am Ende der Bestellnummer mit XX kennzeichnen und ausführlich erklären. Z.B. (MK5 / 20 / 37 / 6 / 10 / XX)						

MK6

STECKBAR, MIT KONUSSPREIZDORN 0,5 - 10 Nm



SPEZIELLE EIGENSCHAFTEN

EIGENSCHAFTEN

- ▶ leichte Montage & Demontage
- ▶ elektrisch & thermisch isolierend
- ▶ für Hohlwellenanbindung

MATERIAL

- ▶ **Balg:** Aus hochelastischem Edelstahl
- ▶ **Naben:** Aluminium
- ▶ **Spreizdorn und Innenkonus:** Stahl

- ▶ **Konusstecksegment:** Hochfester Kunststoff

DESIGN

Eine Klemmnabe mit einer seitlichen Schraube, ein Spreizdorn mit Innenkonus und Schraube.

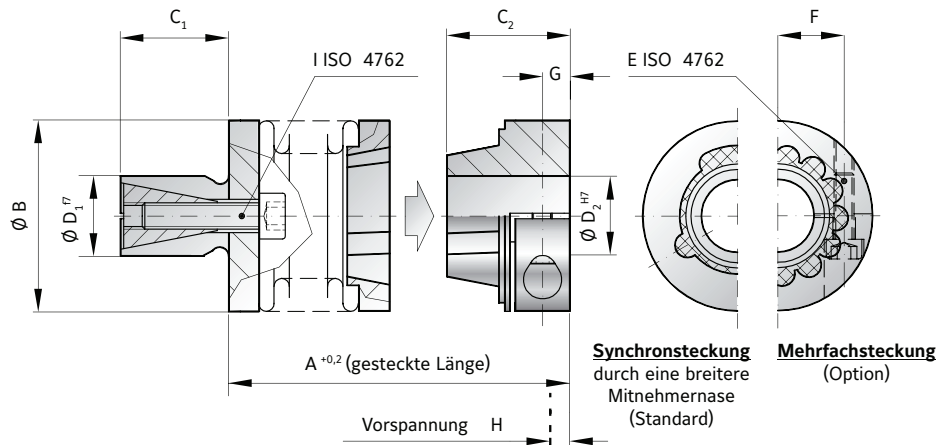

MODELL MK6

SERIE	5			15		20			45		100				
Neundrehmoment (Nm)	T _{KN}		0,5		1,5		2			4,5		10			
Gesamtlänge ohne Vorspannung (mm)	A ^{+0.2}		22	24	27	27	32	28	34	38	38	46	45	55	
Außendurchmesser (mm)	B		15			19			25			32		40	
Zapfenlänge (mm)	C ₁		10			12			12			15		20	
Passungslänge (mm)	C ₂		12			14			16			20		21,5	
Zapfen von Ø bis Ø f7 (mm)	D ₁		8-10			10-14			10-16			14-20		16-24	
Bohrungsdurchmesser möglich von Ø bis Ø H7 (mm)	D ₂		3-6,35			3-8			3-12,7			5-16		5-20	
Befestigungsschraube ISO 4762	E		M2			M2,5			M3			M4		M4	
Anzugsmoment (Nm)	E		0,43			0,85			2,3			4		4,5	
Mittenabstand (mm)	F		4,5			6			8			10		15	
Abstand (mm)	G		3			3,5			4			5		5	
Vorspannung ca. (mm)	H		0,4			0,5			0,5			0,7		1	
Axiale Rückstellkraft bei max. Vorspannung (N)			5	3	2	4	3	3	4	3	15	10	25	30	
Befestigungsschraube ISO 4762	I		M3			M4			M4			M5		M6	
Anzugsmoment (Nm)	I		1,5			3			4			6,5		11	
Trägheitsmoment (gcm ²)	J _{ges}		3,0	3,2	3,5	9,0	10	28	30	33	110	120	220	230	
Torsionssteife (Nm/rad)	C _T		280	210	170	750	700	1200	1300	1200	7000	5000	9050	8800	
lateral (mm)	max. Werte		0,15	0,2	0,25	0,15	0,2	0,15	0,2	0,25	0,2	0,25	0,2	0,3	
angular (Grad)	max. Werte		1	1,5	2	1,5	1,5	1,5	1,5	2	1,5	2	1,5	2	

BESTELLBEISPIEL	MK6	20	28	12	12	XX
Modell	●					Sonderanfertigungen (z.B. Option M) auf Anfrage möglich.
Serie		●				
Gesamtlänge mm			●			
Zapfen Ø D1 f7				●		
Bohrungs Ø D2 H7					●	
Bei Sonderanfertigungen bitte bei der Bestellung am Ende der Bestellnummer mit XX kennzeichnen und ausführlich erklären. Z.B. (MK6 / 20 / 28 / 12 / 12 / XX)						



High speed

SPEZIELLE EIGENSCHAFTEN

EIGENSCHAFTEN

- ▶ sehr hohe Drehzahlen
- ▶ kraftschlüssige selbstzentrierende Konusverbindung
- ▶ für hochdynamische Anwendungen

MATERIAL

- ▶ **Balg:** Aus hochelastischem Edelstahl
- ▶ **Naben und Klemmringe:** Aluminium

DESIGN

Zwei Konusklemmringnaben mit je drei oder vier Schrauben und Abdrückgewinde.
Bis max. 120.000 min.⁻¹. Standardwuchtung Qualität Q 2,5.

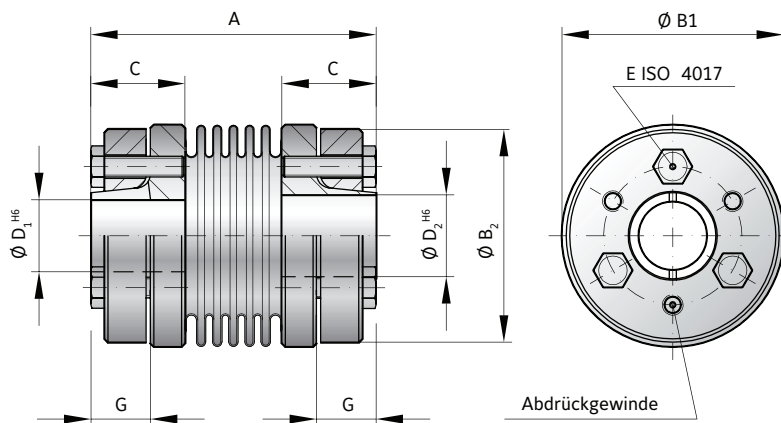

MODELL MKS

SERIE			45	100
Nenndrehmoment (Nm) T_{KN}			4,5	10
Gesamtlänge (mm) A			42	48
Außendurchmesser (mm) B_1			32	40
Nabendurchmesser (mm) B_2			30	38
Passungslänge (mm) C			14	16
Bohrungsdurchmesser möglich von \emptyset bis \emptyset H6 (mm) $D_{1/2}$			6-10	8-14
Schrauben ISO 4017 (mm) E			3x M3	4x M3
Anzugsmoment (Nm)			1,3	1,3
Abstand (mm) G			8,5	9,5
Trägheitsmoment (gcm^2) $J_{ges.}$			65	160
Masse (g)			51	75
Torsionssteife (Nm/rad) C_T			7000	9050
axial (mm)			0,5	0,75
lateral (mm) max. Werte		0,1	0,05*	0,1
angular (Grad)			0,5	0,5

Für Drehzahlen über 50.000 gelten die mit *gekennzeichneten Werte, auf genaue Ausrichtung der Wellen ist zu achten.

BESTELLBEISPIEL	MKS	45	8	10	XX
Modell	●				Sonderanfertigungen (z.B. Naben rostfrei) auf Anfrage möglich.
Serie		●			
Bohrungs \emptyset D1 H6			●		
Bohrungs \emptyset D2 H6				●	
Bei Sonderanfertigungen bitte bei der Bestellung am Ende der Bestellnummer mit XX kennzeichnen und ausführlich erklären. Z.B. (MKS / 45 / 8 / 10 / XX)					

BKL/003

ECOFLEX® MIT KLEMMNABE

3 Nm



SPEZIELLE EIGENSCHAFTEN

EIGENSCHAFTEN

- ▶ preiswert
- ▶ spielfrei & verdrehsteif
- ▶ verschleißfrei & robust

DESIGN

Zwei Klemmnaben mit je einer seitlichen Schraube.
Von -40 bis +200° C einsatzfähig.

MATERIAL

- ▶ **Balg:** Aus hochelastischem Edelstahl
- ▶ **Naben:** Aluminium

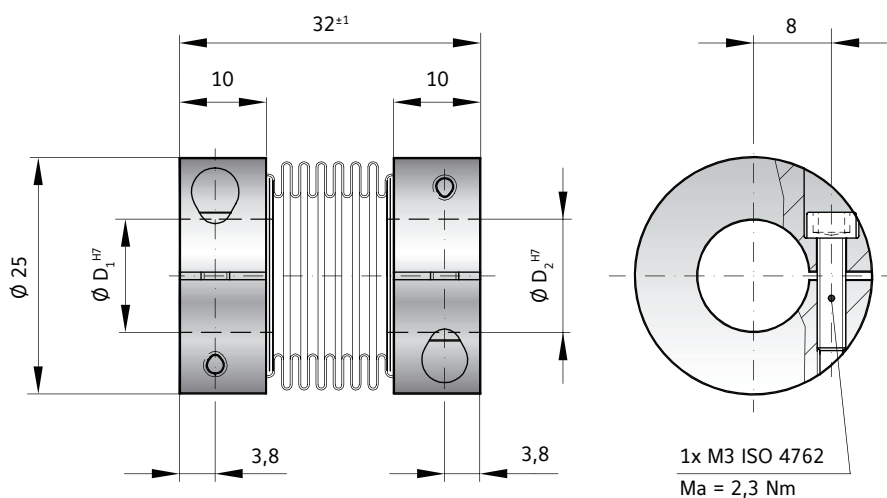

MODELL BKL/003

SERIE			3
Nenn Drehmoment (Nm)	T_{KN}		3
Bohrungsdurchmesser H7 (mm)	D_1, D_2		3 bis 12,7
Trägheitsmoment (gcm ²)	$J_{ges.}$		20
Masse (g)			23
Schraubenanzugsmoment (Nm)			2,3
Torsionssteife (Nm/rad)	C_T		994
axial (mm)		max. Werte	1
lateral (mm)			0,2
angular (Grad)			2

ECOFLEX®:
Die preisgünstige Alternative für Drehgeber, Potentiometer, Schrittmotoren und kleine Servoantriebe.

BESTELLBEISPIEL	BKL	003	3	5	XX
Modell	●				
Serie		●			
Bohrungs Ø D1 H7			●		
Bohrungs Ø D2 H7				●	

Bei Sonderanfertigungen bitte bei der Bestellung am Ende der Bestellnummer mit XX kennzeichnen und ausführlich erklären. Z.B. (BKL / 003 / 3 / 5 / XX)

FK1

MIKROFLEX MIT KLEMMHÜLSE

1 Ncm



SPEZIELLE EIGENSCHAFTEN

EIGENSCHAFTEN

- ▶ sehr kleine Baugröße
- ▶ spielfrei
- ▶ dämpfend

MATERIAL

- ▶ **Federsegment:** Polyamid
- ▶ **Klemmhülse:** Rostfreier Stahl

DESIGN

Zwei Klemmhülsen mit Schrauben, ein Federsegment. Von -35° bis +80°C einsetzbar.
Bis max. 20.000 min.⁻¹*

SONDERLÖSUNGEN

Störradius kann durch abgeflachte Welle reduziert werden. Durch Verwendung einer Schraube M2 x 1,5 kann ein Außendurchmesser von 4,5 erreicht werden.

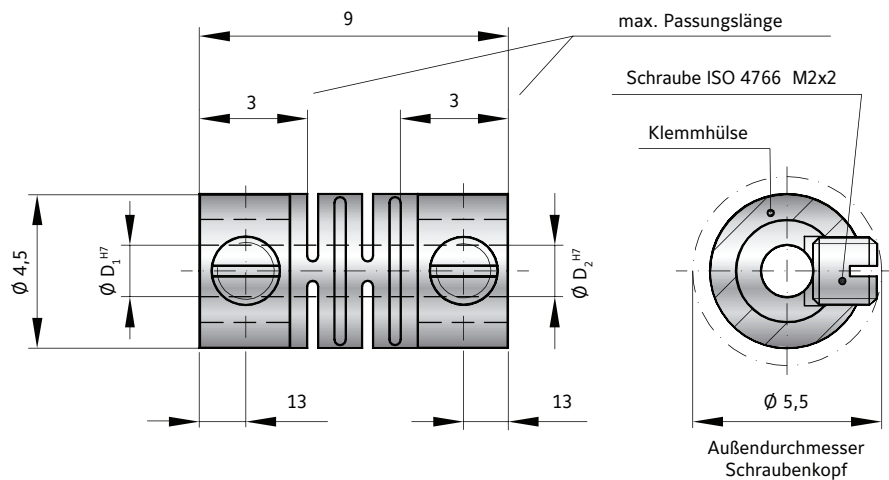

MODELL FK1/001/9

SERIE			
Nenn Drehmoment	(Ncm)	T_{KN}	1
Bohrungsdurchmesser H7	(mm)	D_1, D_2	1,5 / 1,5 oder 2 / 1,5 andere Bohrungsdurchmesser auf Anfrage
Trägheitsmoment	(gcm ²)	$J_{ges.}$	5,39
Masse	(g)		0,47
Torsionssteife	(Ncm/rad)	C_T	23 (gemessen bei 20°C)
axial	(mm)	max. Werte	0,2
lateral	(mm)		0,1
angular	(Grad)		1,5

KUPPLUNGS-AUFBAU UND MONTAGE

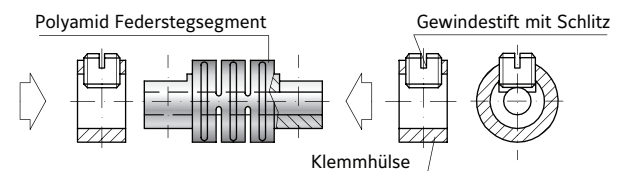

Der Gewindestift ist sicher in einer Klemmhülse geführt die sich auf dem Federsegment abstützt. Der Gewindestift drückt direkt auf die Antriebswelle. Ein Abflachen der Welle kann die Drehmomentübertragung verbessern.

Achtung: Zum Anziehen des Gewindestiftes bitte immer einwandfreies Werkzeug verwenden.

DEMONTAGE

Zum Demontieren der Kupplung genügt ein Lösen der Schrauben. Die Kupplung kann nun von der Welle abgezogen werden.

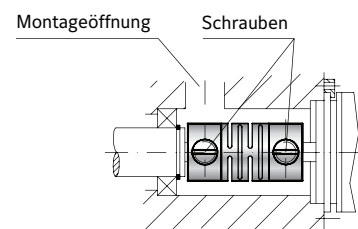

BESTELLBEISPIEL	FK1	001	9	1,5	1,5	XX
Modell	●					Sonderanfertigungen (z.B. abgeflachte Schrauben) auf Anfrage möglich.
Serie		●				
Länge mm			●			
Bohrungs Ø D1 H7				●		
Bohrungs Ø D2 H7					●	
Bei Sonderanfertigungen bitte bei der Bestellung am Ende der Bestellnummer mit XX kennzeichnen und ausführlich erklären. Z.B. (FK1 / 001 / 9 / 1,5 / 1,5 / XX)						