



Your future's safe!



Michtron

Mess- und Automatisierungslichtvorhänge

Kurzform



Eloxiertes
Aluminiumgehäuse

-10 +55°C
Betriebstempertur
Auch ideal für Kühllhäuser

Software Konfiguration
Einfach zu nutzen mit einer
umfangreichen Parameterwahl

Kappen
Glasverstärktes Polypropylen

M12 Anschlüsse
Kabel einfach zu beschaffen
und zu ersetzen

5 mm Strahlabstand

Kompakte Bauform
Nur 30 x 28 mm

IP65 und IP67

Analoge und
digitale Messwerte
2 Ausgänge

Statusanzeige
Inkl. Ausrichtungsanzeige

Michtron

Mess- und Automatisierungslichtvorhänge...

...für industrielle und zivile Anwendungen



Micron



Eine einzigartige Modellreihe

Lichtvorhänge zum Messen und Erkennen von Objekten in industriellen und zivilen Anwendungen.

In Abhängigkeit von der Anzahl und Position der Strahlen ist es möglich Objekte zu erfassen und messen.

Micron kann die Informationen in Echtzeit an eine SPS oder einen PC übermitteln um: **zu prüfen ob ein Objekt vorhanden ist oder nicht, eine Zählung durchzuführen, die Position zu erfassen, die Form oder Maße zu messen.**

Model MI AV verfügt über 2 analoge Ausgänge (0/10 VDC) und zwei digitale Ausgänge mit programmierbaren Funktionen.

Model MI AC verfügt über 2 analoge Ausgänge (4/20 mA) und zwei digitale Ausgänge mit programmierbaren Funktionen.

Model MI B verfügt über eine serielle RS485 Schnittstelle und zwei digitale Ausgänge mit programmierbaren Funktionen.

Model MI C verfügt über zwei antivalente, vorprogrammierte Ausgänge.

Die Micron Konfigurations-Software für den PC verfügt über eine grafische Benutzeroberfläche und ist Teil des Lieferumfangs der Modelle A und B. Die programmierbaren Modelle verfügen über einen M5 4pol. Steckverbinder zur Parametrierung und Überwachung.

Mess- und Automatisierungslichtvo

www.reersafety.de

Eine umfangreiche Modellreihe von I

Einzigartige Funktionen erlauben optimale Ergebnisse

Typische Anwendungen



Messen der Höhe von Objekten auf Transportsystemen

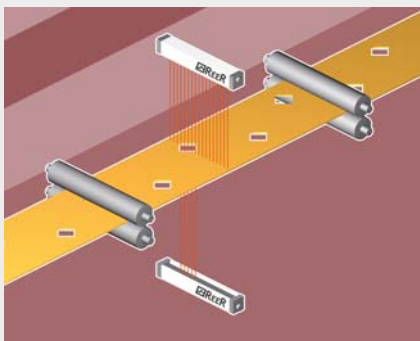

Qualitätskontrolle: Erkennung des Vorhandenseins, der Größe und der Position von Löchern



Zweidimensionales Vermessen von Objekten auf Transportsystemen durch Einsatz von 2 Lichtvorhängen

Micron A

Ideal zum Messen von Objekten und dem Erkennen von maximalen Größen.

AV (0/10 VDC) analoge Ausgänge, AC (4/20mA) analoge Ausgänge Diese Lösung bietet eine Möglichkeit zum einfachen Messen und Überwachen.

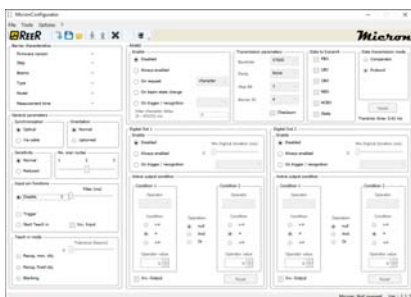

MicronConfigurator

Eine einfach zu bedienende Konfigurations-Software ist bei Micron A und B inklusive.

Micron B

Ideal zum Messen von Objekten in Bezug auf Größe, Form und Position

Serielle RS 485 Schnittstelle und zwei digitale Ausgänge mit programmierbaren Funktionen.

Diese Lösung ermöglicht die komplette und detaillierte Auswertung von jedem einzelnen Strahl über die serielle RS 485 Schnittstelle sowie, je nach Konfiguration weitere Ein/Aus Funktionen über die digitalen Ausgänge.

Micron C

Ideal zum Zählen und Erfassen von Objekten.

2 digitale, antivalente Ausgänge (0/24V) ohne dass eine Konfiguration vorgenommen werden muss.

Diese Lösung bietet eine einfache Ein/Aus Information, abhängig vom Status des überwachten Bereichs.

Lichtvorhängen für das Messen und Erfassen

in den meisten Anwendungen

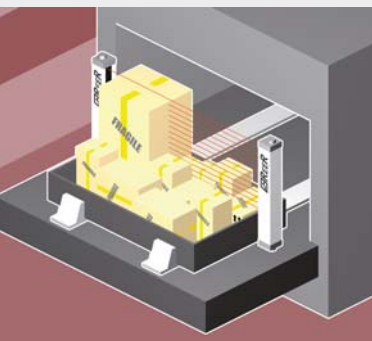

Automatische Lagersysteme:
Ermittlung der maximalen Höhe
von Objekten zur effizienten
Nutzung der Maschinenkapazität

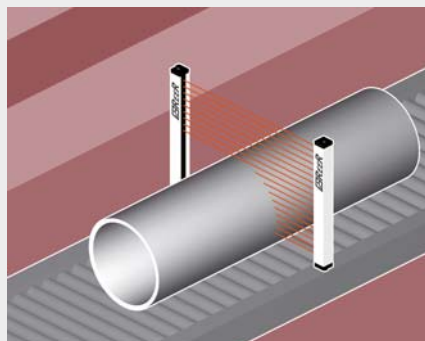

Messen und Erkennen von
Zylindern unterschiedlicher Größe



Erkennen der Position und Form
von Objekten in automatischen
Lackieranlagen

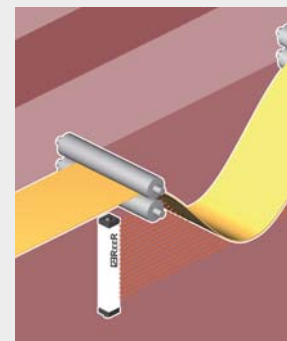

Spannungskontrolle

Technische Daten

- Messfeldhöhe: 150 ... 3000 mm
- Strahlabstand: 5, 10, 25, 30, 50, 75 mm
- Maximale Reichweite:
 - 2,5 m bei 5 mm Strahlabstand
 - 10 m bei 10 und 30 mm Strahlabstand
 - 18m bei 25, 50, 75 mm Strahlabstand
- Messzyklen: 1,2,3 einstellbar
- Synchronisation zwischen Sender und Empfänger: Optisch oder über Kabel
- Status-Display zur Funktions- und Fehleranzeige
- Versorgungsspannung: 24 VDC +/-20%
- Maximale Leitungslänge zwischen Lichtvorhang und Interface: 100m

- Betriebstemperatur: -10 ... +55°C
- Schutzklasse: IP65 und IP67
- Rückseitige Aufnahme für Montagewinkel und zusätzliche Aufnahme für schwenkbare Montage an den Endkappen
- Breite und Tiefe: 28 x 30 mm

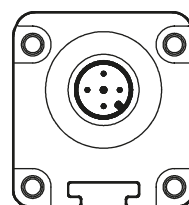

Sender
M12 5-polig

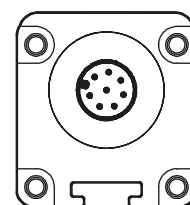

Empfänger
M12 8-polig

Messen von Objekten

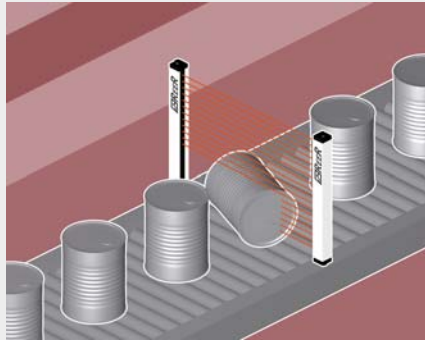

Qualitätskontrolle: Überwachung der korrekten Position von Objekten

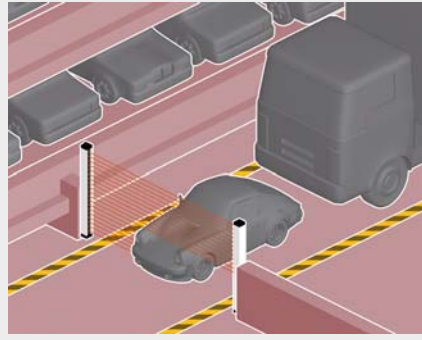

Erkennung der Überschreitung von maximal zulässigen Höhen bei automatisierten Parkgaragen

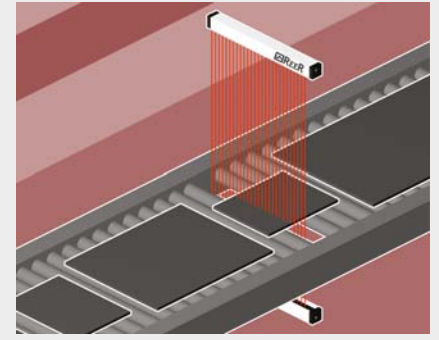

Messen der Breite und Position von Platten auf Transportsystemen

Spezielle Anwendungen

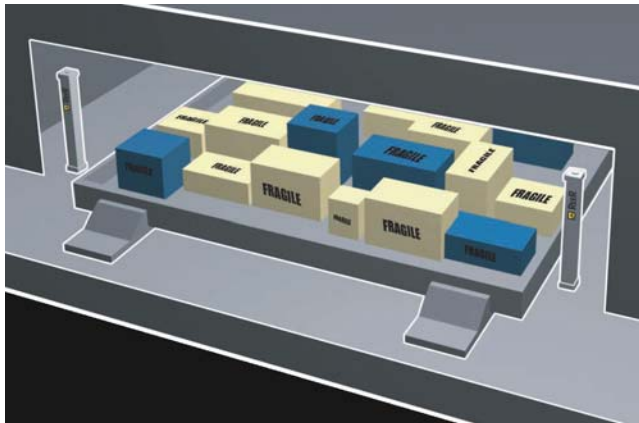

Vertikale Lagerspeicher

Sondermodelle mit einem Strahlabstand von 25, 50, 75 mm

Die speziellen Optiken dieser Lichtvorhänge erlaubt die Detektion von schmalen Objekten bei schneller Bewegung

Diese spezielle Anwendung erfordert das Erkennen der maximalen Höhe von Lagergütern um die Speicherkapazität optimal ausnutzen zu können.

Micron wurde entwickelt, um die Bedürfnisse von automatisierten Lageranwendungen zu erfüllen. Dazu gehören die sehr genaue Positionsabfrage der Position eines Wärenträgers (links, recht, oder mittig) sowie die Fähigkeit insbesondere kleinste Objekte (weniger als 2mm bei 600mm/s) bei schnellen Geschwindigkeiten der Wärenträger zu messen. Außerdem ist Micron weitestgehend immun gegen optische Reflektionen.





Your future's safe!

Seit mehr als 50 Jahre ist ReeR ein Name der für Qualität und stetige Innovation steht

ReeR wurde 1959 in Turin, Italien gegründet.

ReeR ist heute Marktführer im Bereich der Entwicklung und Herstellung von optoelektronischen Sicherheitssensoren und Sicherheitssteuerungen in Italien aber auch auf dem Weltmarkt, einer der führenden Hersteller.

ReeR ist ISO 9001, ISO 14001 und BS OHSAS 18001 zertifiziert.



ReeR SpA

Via Carcano, 32
10153 Torino, Italien

T +39 011 248 2215
F +39 011 859 867

www.reersafety.de | info@reer.it



Ausgabe 2 - Rev. 1.0
Juli 2018
8946269

Brochure MICRON - Deutsche

Gedruckt in Italien

