



# CLIXX – Die schnellere Kabelverschraubung

## Die schnellere Alternative

Das patentierte CLIXX-Konzept – bestehend aus zwei Kunststoffkomponenten in nur einem Bauteil – ist die Alternative zu Kabelverschraubungen.

CLIXX bietet Ihnen vor allem auf Grund der enormen Zeitersparnis in der Montage sowie in der einfachen Handhabung auf engem Raum deutliche Vorteile.

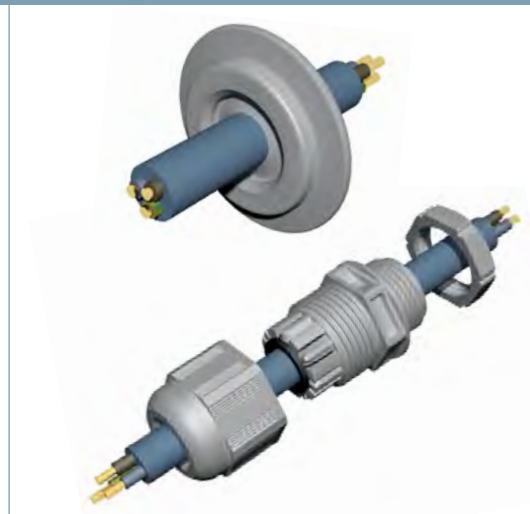

## Montage CLIXX

1. CLIXX per Klick in einem Handgriff einsetzen
2. Kabel einführen, zurückziehen, fertig!

**Zeitersparnis bis zu 75 %**

## Montage Kabelverschraubung

1. Kabelverschraubung einsetzen
2. Gegenmutter befestigen
3. Kabel einführen
4. Hutmutter fixieren

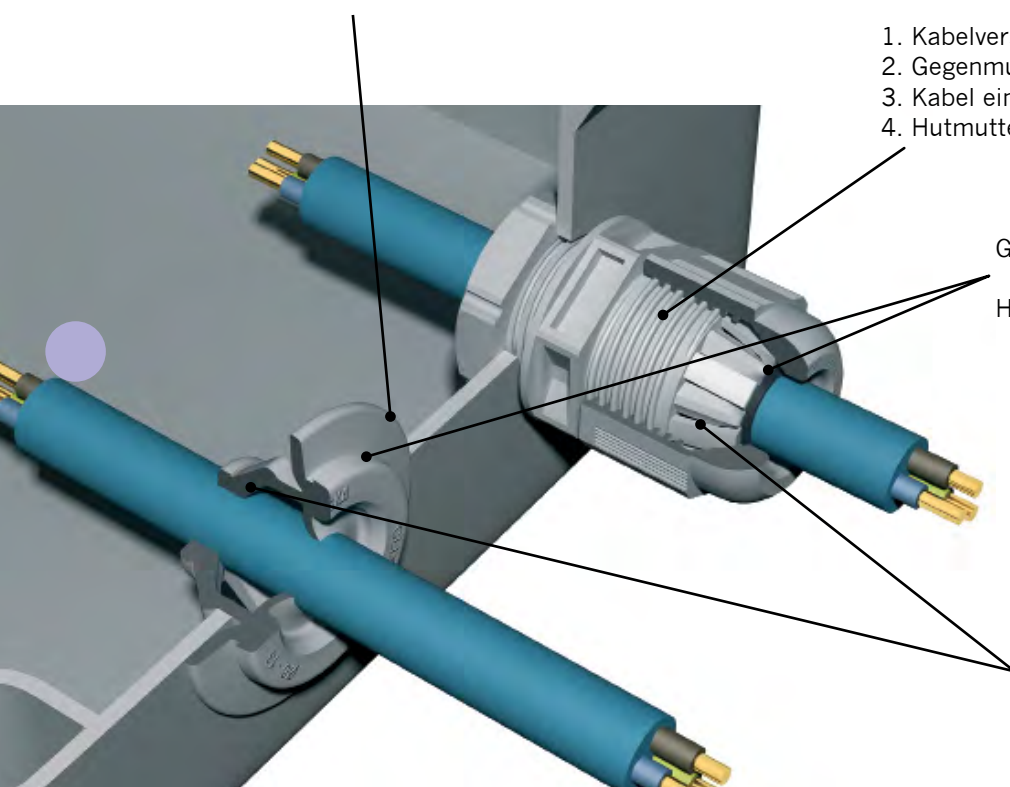

Gleiche Klemm- und Dichtbereiche

Hohe Schutzart

Zugentlastung nach EN 50262

# CLIXX – Die schnellere Kabelverschraubung

## Ihre Vorteile

- CLIXX ersetzt Ihre Kabelverschraubung in Standard-Installationen
- Gegenüber einer Kabelverschraubung 75 % Zeitersparnis in der Montage: Nur ein einziges klickbares Bauteil – ganz ohne Werkzeug oder Gegenmutter
- CLIXX ist auf Grund seiner flachen Bauweise insbesondere bei wenig Montageraum äußerst platzsparend einsetzbar und optisch unauffällig

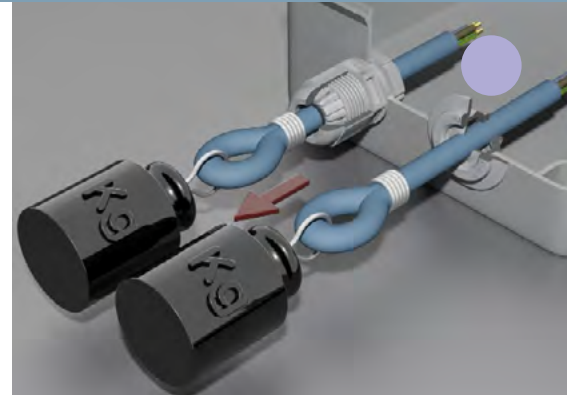

## Technische Daten

**Einsatztemperatur:** -40° C – 65° C

**Schutzart:** IP 66 / 67

**Farben:** RAL 7035 (Lichtgrau), RAL 9001 (Weiß), RAL 9005 (Schwarz), RAL 3000 (Rot), weitere Farben auf Anfrage

Typ			Totale Länge mm		
CLIXX 16	16	4 · 10	15	16,7	0,8 · 3,5
CLIXX 20	20	6 · 13	15	20,7	0,8 · 3,5
CLIXX 25	25	9 · 17	15	25,7	0,8 · 3,5



Dichtlippe und Rasthaken ermöglichen den Einsatz bei unterschiedlichen Wandstärken

Rasthaken verhindern das unbeabsichtigte Lösen von CLIXX

Hochwertiger Zweikomponenten-Spritzguss

Zähne an der Innenseite sorgen für Zugentlastung am Kabel

Großer Dicht- und Zugentlastungsbereich, nach EN 50262 Typ A (getestet an Kabeln)

Einfachste Kabeleinführung durch eine Weichkomponente

UV-beständig

Dichtlippe sorgt für zuverlässige Abdichtung am Gehäuse

Verstärkte Membran verhindert Ausreißen bei Kabeleinführung



**WISKA Hoppmann & Mulsow GmbH**

Kisdorfer Weg 28 • 24568 Kaltenkirchen • Germany

☎ +49-4191-508-0 • 📠 +49-4191-508-209

contact@wiska.de • www.wiska.com