

QUALITÄT BEWEGT.

Lammers steht für Qualität in allen Feldern elektrischer Antriebstechnik. Mit Antriebstechnik, Service & Instandhaltung, Sonderantrieben, Diagnostik, Bereitschaftsdiensten und unserer innovativen Dienstleistung „ZOI® – Zustands-Orientierte Instandhaltung“ bieten wir Ihnen ein vollstufiges Leistungspaket und haben uns mit unseren über 100 Mitarbeitern am Standort Rheine zum Marktführer in der Region entwickelt.

QUALITÄT MIT GESCHICHTE.

Wer über Jahrzehnte hinweg für höchste Qualität stehen will, muss in Bewegung bleiben. Bereits seit 1946 ist das unsere Überzeugung. Deshalb haben wir von Beginn an unsere Kompetenzen erweitert und vertieft und unsere Lager- und Werkstattflächen kontinuierlich ausgebaut. Ein Blick in unsere Geschichte wird Sie überzeugen.



Gründung der Firma Clemens Lammers in D-Rheine

Umzug in neue Gebäude an der Salzbergener Straße

Zulassung zur Instandsetzung explosionsgeschützter Elektromotoren und Betriebsmittel durch das RP Münster

Übernahme der Generalvertretung MEZ

Betriebsverlagerung in das Industriegebiet Nord

Inbetriebnahme eines Leistungsprüfstandes für Elektromotoren

Neubau einer zusätzlichen Lagerhalle

Annähernde Verdopplung der Fertigungs- und Lagerflächen durch Zukauf benachbarter Gebäude

1946

1949

1971

1972

1978

1982

1985

1990

QUALITÄT MIT PHILOSOPHIE.

Unsere Dienstleistungen und Produkte haben den Anspruch, Ihre Forderungen uneingeschränkt zu erfüllen – besonders im Hinblick auf Wirtschaftlichkeit, Qualität, Umwelt und Arbeitsschutz. Wir machen Ihre Aufgaben und Anforderungen zu den unseren und erfüllen sie fachlich qualifiziert, pünktlich und wirtschaftlich fair.



Christoph Südhoff
Geschäftsführer



Martin Mientus
Betriebsleiter,
Prokurist

QUALITÄT HAT ZUKUNFT.

Um unserem hohen Qualitätsanspruch gerecht zu werden, realisieren wir sämtliche mechanischen und elektrischen Bearbeitungsschritte bei uns im Haus, mit eigener Kompetenz. Kurzfristige Lieferung selbstverständlich auch dann, wenn es um Sonderausführungen und Modifikationen geht. Qualität ist für uns Antrieb und Verpflichtung zugleich. Dieses Prinzip verfolgen wir entschlossen weiter: heute, morgen und in Zukunft.



Johannes Börgel
Vertriebsleiter
Service & Instandhaltung



Marco Hukriede
Vertriebsleiter Antriebstechnik,
Prokurist

Einführung des Konzepts „ZOI® – ZustandsOrientierte Instandhaltung“

Erweiterung des Leistungsprüfstandes

Anerkennung als bundesweit erster „Fachbetrieb für Antriebstechnik®“

Innovationspreis des Bundesministeriums für Bildung u. Forschung für Bestandteile des Konzepts „ZOI® – ZustandsOrientierte Instandhaltung“

Komplette Verlagerung an den neuen Standort Offenbergweg 17, D-Rheine

Lammers Trioda Motor Kft., H-Budapest

Lammers Automation GmbH Steuerungs- und Automatisierungstechnik D-Emsdetten

Erweiterung Lager- und Logistikbereich um zwei weitere Hallen. Bebaute Gesamtfläche jetzt ca. 10.000 m²

Neues Prüffeld Leistungsprüfungen bis 400 kW

QUALITÄT BEWEGT. HEUTE UND IN ZUKUNFT.

Qualität ist Auslöser und Ziel für jede unserer Entscheidungen – seit 1946: Jeder unserer Arbeitsschritte, Prozesse und Leistungen trägt wie ein Prägezeichen das „Q“ für **Qualität**. Deshalb übernehmen wir Verantwortung – für Ihre Produktionsanlagen, Ihre Produkte und Ihre Antriebe.

Als größter Fachbetrieb für Antriebstechnik und Marktführer in der Region realisieren wir sämtliche mechanischen und elektrischen Bearbeitungsschritte bei uns im Haus. **Das nennen wir Vollstufigkeit.**

Unser Q-Vier-Prinzip:

Antriebstechnik, Sonderantriebe, Service & Instandhaltung, Diagnostik

Erst in ihrer konsequenten Verzahnung miteinander liefern sie Ihnen die Qualität, für die wir bekannt sind und geschätzt werden. Selbstverständlich mit bewährten Zertifizierungen und Zulassungen, wie z. B. ISO 9001-2008, OHSAS 18001, Ex-Zulassungen, Marine-Klassifikationen etc.

Kurze Wege, klare Verantwortlichkeiten und optimierte Prozesse gewährleisten Effizienz und Effektivität. Durch unsere hohe Ausbildungsquote und die kontinuierliche Schulung unserer Fachkräfte nehmen wir die Verantwortung für unsere über 100 MitarbeiterInnen und unseren Standort wahr.

Auf 30.000 Quadratmetern orientieren wir uns an Zukunftsfähigkeit und Wachstum. Auch in Zukunft werden wir als starker Partner mit Ihnen auf Augenhöhe zusammenarbeiten.

Mit der orts- und zeitunabhängigen Vernetzung von Menschen, Maschinen und Prozessen werden neue Möglichkeiten und Anforderungen auf uns zukommen. **Wir sind bereit – in der Technik und im Denken.**

**VIER-PRINZIP
ANTRIEBSTECHNIK**



**VIER-PRINZIP
SONDERANTRIEBE**



**VIER-PRINZIP
SERVICE & INSTANDHALTUNG**



**VIER-PRINZIP
DIAGNOSTIK**





**VIER-PRINZIP
ANTRIEBSTECHNIK**

Kurze Reaktions- und Produktionszeiten bei gleichzeitiger Kostenoptimierung.

Unsere Kunden meistern komplexer werdende Anwendungen bei immer stärkerer Verzahnung der Systeme untereinander. Wir sichern die Prozesskontinuität mit breitem Angebot und bewährter Zuverlässigkeit.

Auf 10.000 Quadratmetern bevorraten wir ständig über **50.000 elektrische Antriebe**. Sie erhalten Frequenzumrichter, Getriebe und Elektromotoren aus unserem Lagerbestand. Dadurch gewährleisten wir, dass Sie die Antriebe dann bekommen, wenn Sie sie brauchen. Unsere Erfahrung ist Ihr Profit – persönlich und online: Produkte bestellen, Verfügbarkeiten erfahren, Optionen konfigurieren, technische Daten abrufen usw.

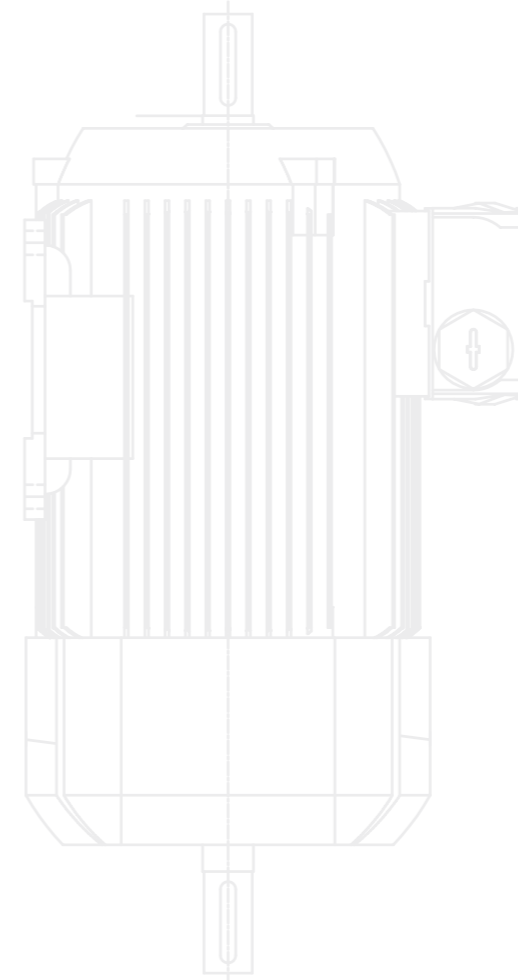

Kurzfristig lieferbar:

| Niederspannungsmotoren der Baugrößen 63–400

- „standard efficiency – IE1“
- „high efficiency – IE2“
- „premium efficiency – IE3“
- „super premium efficiency – IE4“
- progressive Baugrößen
- Alu- und Graugussausführung
- Schutzarten IP 55, IP 56, IP 65
- Schutzart IP 23
- Sonderspannungen/-frequenzen
- diverse Marine-Klassifikationen
- ATEX Zone 1, 2, 22 und 21
- ATEX EEx-de, EEx-e
- eintourig, polumschaltbar, spannungsumschaltbar

| Mittel- und Hochspannungsmotoren

| Frequenzumrichter in verschiedenen Schutzarten

| Kühlmittelpumpen

UNSER UMFANGREICHES LIEFERPROGRAMM

Ein erster Eindruck von unserem Produktportfolio – natürlich stehen wir Ihnen auch bei anspruchsvollen Anforderungen und Spezifikationen zur Seite.

Niederspannungsmotoren

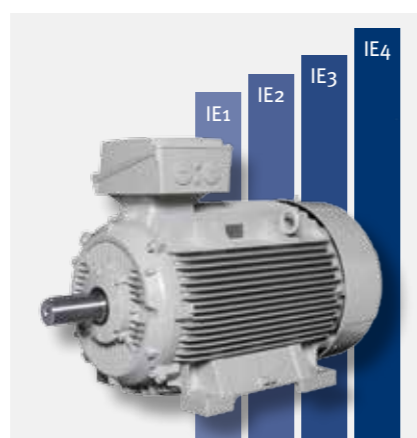

- € Wirkungsgradklassen: IE1, IE2, IE3, IE4
- ⦿ Frequenz: 50 Hz, 60 Hz
- ▮ Polzahlen: 2-, 4-, 6-, 8-, 10-polig (auch polumschaltbare Varianten)
- ⚙️ Baugrößen: 63 – 400 am Lager (auch progressive Baugrößen)
- 🛡️ Schutzart: IP 55, IP 56, IP 65
- 🌐 Div. Abnahmen: NEMA, UL, CSA etc.
- 🌡️ Isoklasse: F
- ⚓ Approbationen für Schiffsantriebe: Zertifikate für DNV, GL, BV, LRS, Rina

Mittel-/Hochspannungsmotoren

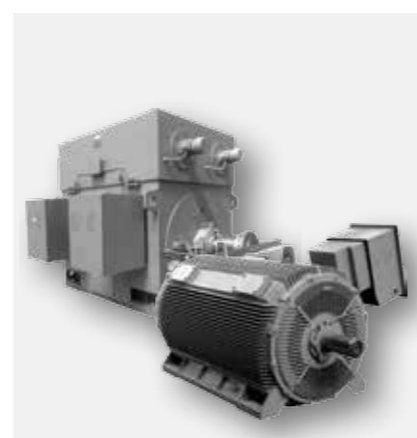

- ⦿ Frequenz: 50 Hz, 60 Hz
- ⚡ Nennspannung: 3 – 13,8 kV
- ⚙️ Leistung: 185 kW – 5 MW
- ▮ Polzahlen: 2-, 4-, 6-, 8-, 10-, 12-polig
- ⚙️ Baugrößen: 315 – 630
- 🛡️ Schutzart: IP 55, IP 23
- ⚙️ Div. Kühlarten (IC 411, IC 01, IC 418)
- 🌡️ Isoklasse: F

IP 23-Motoren



- € Wirkungsgradklassen: IE2, IE3
- ⦿ Frequenz: 50 Hz, 60 Hz
- ⚙️ Leistung: 11 kW – 710 kW
- ▮ Polzahlen: 2-, 4-, 6-polig
- ⚙️ Baugrößen: 160 – 355
- 🛡️ Schutzart: IP 23 (offene Bauweise)
- 🌡️ Isoklasse: F

Explosionsschutz Motoren



- € Wirkungsgradklassen: IE2, IE3
- ⦿ Frequenz: 50 Hz, 60 Hz
- ▮ Polzahlen: 2-, 4-, 6-, 8-polig
- ⚙️ Baugrößen: 63 – 315
- 🌡️ Isoklasse: F
- 🔥 Zündschutzarten: Ex e, Ex d, Ex nA, Ex tb, Ex tc



**VIER-PRINZIP
SONDERANTRIEBE**

Standard geht nicht immer.

Komplexe Anwendungen und die damit verbundenen Anforderungen können wir mit unserem Fachwissen und unserer Fertigung im eigenen Haus kurzfristig umsetzen und realisieren.

Sämtliche elektrischen und mechanischen Bearbeitungsschritte, Leistungs- und Leerlaufprüfungen, Abnahmen und Zertifikate leisten wir mit eigenen MitarbeiterInnen und Möglichkeiten. **Das nennen wir Vollstufigkeit.** Unser Vorteil gegenüber dem reinen Handel. Wir sind Garant für kurze Lieferzeiten, hohe Zuverlässigkeit und große Varianz.

Von uns erhalten Sie nicht nur einen Motor „von der Stange“, sondern auch einen Sonderantrieb – nach Ihren Vorgaben ausgelegt und gefertigt.

Ein Sonderantrieb nach Ihren individuellen Vorstellungen – Sonderwicklungen, Fremdlüfteranbauten und vieles mehr...

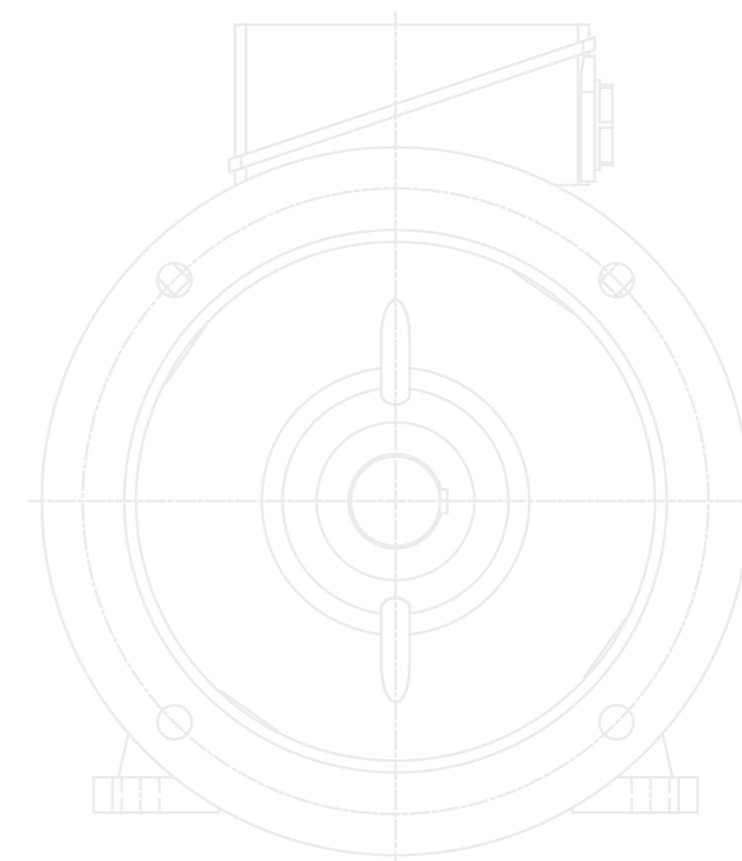



EIN MOTOR – VIELE MÖGLICHKEITEN

Garantiert finden wir mit unserer langjährigen Erfahrung eine Lösung für Ihre Anforderung – einen qualitativ hochwertigen Antrieb, überzeugend in Effizienz und Performance.



Unsere Möglichkeiten:

- | Sonderwicklungen
- | Drehgebermontagen
- | Bremsanbauten
- | Fremdlüftermontagen
- | Sonderwellen
- | Sonderlackierungen
- | verschiedene Isolationsklassen
- | aufgebaute Frequenzumrichter
- | etc.

seitlicher
Klemmenkasten



ausgeführtes
Kabel



kundenspezifische
Stecker



montierter
Harting-Stecker



aufgebauter
Frequenzumrichter





**VIER-PRINZIP
SERVICE & INSTANDHALTUNG**

Ihre Produktionsanlagen – das Wichtigste für uns.

Mit Ihnen gehen wir über die reine Instandsetzung hinaus. Deshalb bieten wir moderne Instandhaltungskonzepte ganzheitlich aus einem Zusammenspiel von Service, Instandhaltung und Reparatur.

Unsere „ZOI[®] – ZustandsOrientierte Instandhaltung“ reduziert Ihre Ausfallrisiken auf ein Minimum. Mit einer sinnvollen Kombination modernster Mess- und Analysemethoden beugen wir ungeplanten Maschinenstillständen vor: Wartungsarbeiten außerhalb der Betriebszeiten, Vermeidung größerer Schäden, Steigerung der Laufzeiten sowie Reduzierung der Gesamtkosten.

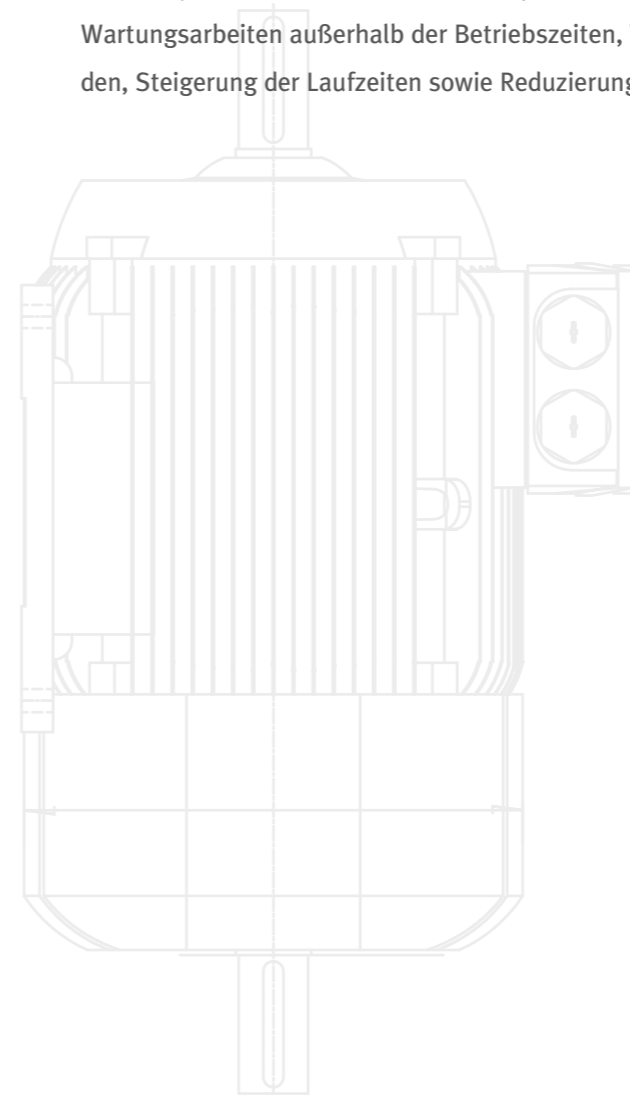

Unsere Maschinen-Schwerpunkte:

- | Asynchron-, Gleichstrom-, Servomotoren
- | Synchron-, Asynchron-, Gleichstrom-Generatoren
- | Getriebemotoren
- | Pumpen
- | Kompressoren
- | Ventilatoren
- | Zulassung zur Reparatur von ex-geschützten Motoren EEx-e und EEx-d
- | Kran- und Förderanlagen
- | Schleifringläufer
- | Frequenzumrichter und Steuerungen
- | Transformatoren



Störungen lassen sich nie ganz ausschließen – deswegen können Sie sich auf uns jederzeit verlassen. **Selbstverständlich mit 24-Stunden-Notdienst.**



Die Komplexität eines Schadensfalls und die bestmögliche Lösung lassen sich oft am besten vor Ort beurteilen. Unsere qualifizierten MitarbeiterInnen werden deshalb kontinuierlich geschult und entscheiden über die Instandsetzung bei Ihnen oder bei uns im Unternehmen.

*Voll digital & vernetzt:
Leistungsprüfungen
bis 400 kW*

*Vordergrund: Demontieren
eines Traktionsmotors für
Bahnfahrzeuge*

*Hintergrund: Montage von
Synchron-Servomotoren*

Unsere Möglichkeiten:

- | Prüfstände für AC- und DC-Motoren, Generatoren, Servomotoren etc.
- | Lastprüfungen bis 400 kW
- | Frequenz- und Schwingungsanalyseverfahren
- | Thermographiesysteme
- | Netzparallel-Betrieb von Synchrongeneratoren
- | Stoßspannungsprüfungen
- | Laseroptische Ausrichtsysteme
- | Drehen, Fräsen, Auswuchten bis 6 t
- | Hebe-, Demontage- und Montageeinrichtungen bis 20 t

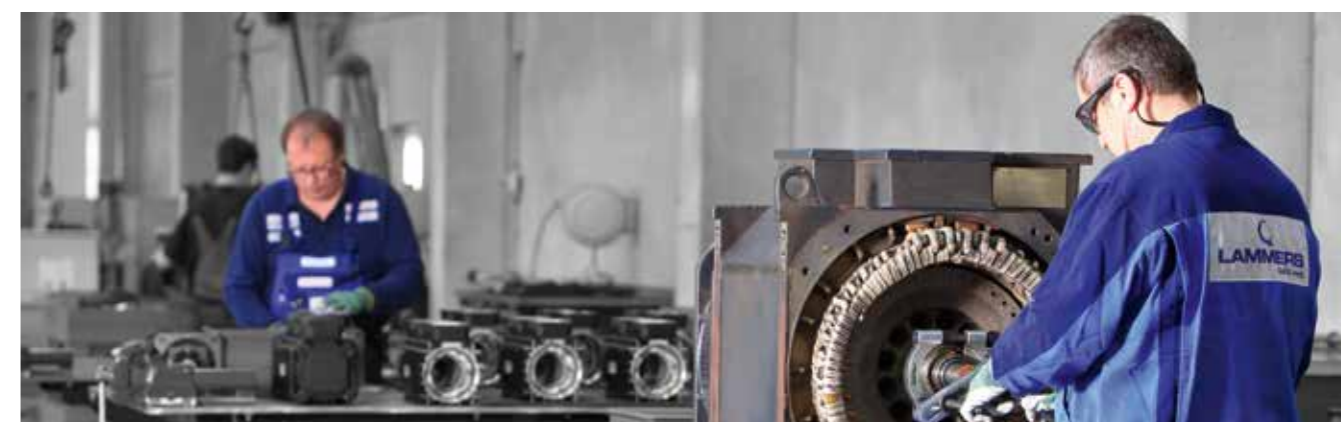



**VIER-PRINZIP
DIAGNOSTIK**

Wenn es knifflig wird, zählen verlässliche Daten und belastbare Informationen.

Jahrzehntelange Erfahrung – modernste Messtechnik – zuverlässige Analyse: qualifizierte Aussagen. **Das ist unsere Definition von Diagnostik.**

Durch unsere umfassende und moderne Messtechnik, eigene Prüfstände und qualifizierte Mitarbeiter sind wir in der Lage, Ihnen ein aussagekräftiges und zuverlässiges Gesamtbild zu geben. Wir liefern Ihnen die Antworten und Schlussfolgerungen auf anspruchsvolle Fragen im Bereich elektrischer Antriebstechnik.

„ZOI® – ZustandsOrientierte Instandhaltung“ besteht in einer ganzheitlichen Analyse Ihrer Anlagen

Handlungsfähigkeit durch umfassende Diagnostik:

- | Frequenz- und Schwingungsanalyse
- | Thermographie
- | Laseroptische Ausrichtung
- | Analyse von Wicklungssystemen
- | Mobiles Auswuchten
- | Messung von Riemenspannungen
- | Stoßspannungsprüfungen bis 24 kV



Für Sie vor Ort
Wir erarbeiten für Sie maßgeschneiderte, effiziente Instandhaltungszyklen



Maximierung der Produktionszeiten dank „ZOI“[®]

Schon seit vielen Jahren analysieren wir mit unserem System „ZOI“ – Zustands-Orientierte Instandhaltung“ bei Ihnen vor Ort den richtigen Zeitpunkt für Instandhaltungsarbeiten, um sowohl geplante als auch ungeplante Stillstände auf ein Minimum zu reduzieren.

Die ganzheitliche Analyse Ihrer Anlagen ermöglicht Ihnen individuelle und effiziente Instandhaltungszyklen, indem sie entscheidende Daten zur Nutzungsintensität, zu den spezifischen Belastungen und zum richtigen Instandhaltungszeitpunkt liefert.

Das pro-aktive Management der Maschinenperformance nutzt regelmäßige Messrunden, um Ihre Maschinenlaufzeiten zu maximieren und die Gesamtkosten zu minimieren. Sie senken so das Störungsrisiko Ihrer Produktion, erhöhen die Planbarkeit der Aufwendungen, vermeiden Folgeschäden und erhalten zuverlässige Aussagen zur Restlaufzeit.



„Wir leben einen fairen und offenen Umgang miteinander.“



QUALITÄT IN DER GRUPPE

Qualität ist der Grundsatz, den die Lammers Gruppe lebt – grenzüberschreitende Synergien, unterschiedliche Märkte, Austausch von Know-how, Verzahnung verschiedenster Kompetenzen.



Clemens Lammers GmbH & Co. KG
D-Rheine
www.lammers.de



Lammers Automation GmbH
D-Emsdetten
www.lammers-automation.de



Lammers Trioda Motor Kft.
H-Budapest
www.lammers-trioda.hu

ZERTIFIZIERUNGEN

ISO 9001:2008

OHSAS 18001:2007

ATEX Zone 1, 2, 21, 22



Marine-Klassifikationen:

Bureau Veritas

Rina 1861

DNV GL

Lloyd's Register





Clemens Lammers GmbH & Co. KG
Offenbergweg 17 | D-48432 Rheine

Telefon: 0049 (0) 5971 8011 - 0

Telefax: 0049 (0) 5971 8011 - 4011

E-Mail: info@lammers.de | Web: www.lammers.de