

Der universelle...

HUBTEX.

- Tragfähigkeiten
von 1,5 bis 10,0 t
- Hubhöhen
bis 7500 mm



Diesel-/Gas-Vierwege-
Seitenstapler

...universell und robust

Der kompakte HUBTEX Vierwege-Stapler mit Diesel- oder Gasantrieb wird vorzugsweise in Außenlagern der Baustoff-, Holz- und Stahlindustrie eingesetzt. Die Geräte sind als Gas- oder Dieselvariante erhältlich und setzen durch ihr innovatives Lenksystem Maßstäbe in punkto Sicherheit und Wendigkeit.



» Tragfähigkeiten von 1,5 – 10,0 t

» Proportionalventiltechnik stufenlos bedienbar und ruckfrei für alle Hubmastfunktionen

» 3 in 1 Frontstapler, Seitenstapler und Vierwegestapler

» Permanenter 3-Rad-Allradantrieb bietet optimale Traktion auf Steigungen und im Winter

» Gabelträger-Neigung (statt Mastneigung) für bestmögliche Stabilität und hohe Resttragfähigkeiten

» Stabile und robuste Hubmasten mit großen Tragkraftreserven, auch bei großen Lastschwerpunkten

» Feinfühliges Einzelhebel zur Bedienung aller Mastfunktionen

» Diesel-/Gasantrieb mit modernster Motorentechnik

» Innen- und Außeneinsatz kombiniert oder nur für den reinen Außeneinsatz

» Vierwege-Technik ermöglicht Längsfahrt, Quersahrt und Kreisfahrt

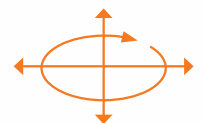



Optimale Lagerkapazitäten

Durch den Einsatz von HUBTEX-Seitenstaplern können enge Gassen problemlos durchfahren und der Abstand der Regalreihen auf ein Minimum reduziert werden. Dies schafft Platz für zusätzliche Regalreihen und neue Lagerkapazität.

- bis zu 100% mehr Lagerfläche
- schnell, sicher und effizient
- reduzierte Beschädigung der Ware/weniger Bruch

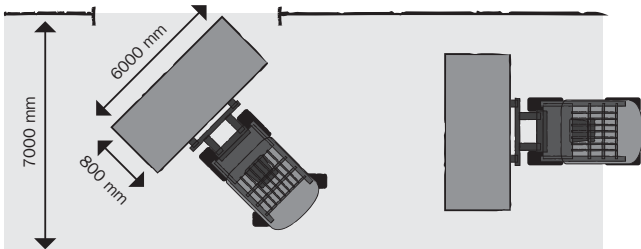
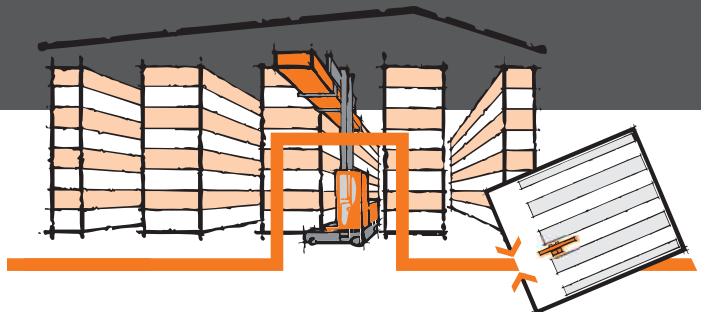
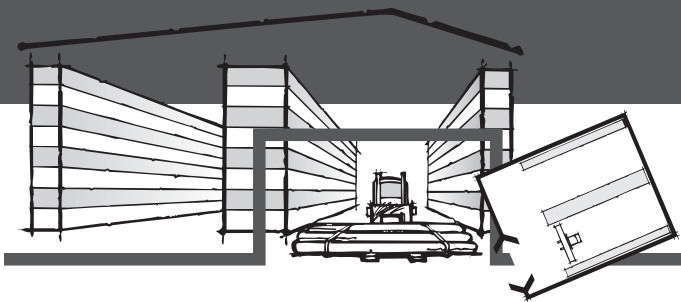

ohne HUBTEX

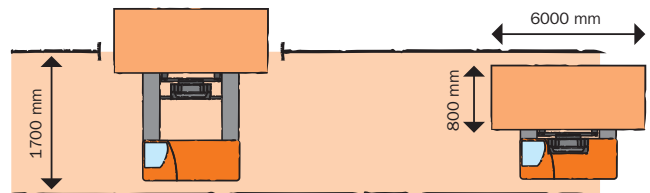

mit HUBTEX

HUBTEX.

Die HUBTEX-Serien im Detail:

HUBTEX Vierwege-Stapler vereinen Frontstapler, Seitenstapler und Vierwegestapler und sind universell für den Langguttransport im Schmalgang oder als konventioneller Frontstapler für Paletten- und Blockstapelung einsetzbar.

Die Serien im Überblick:

- Serie 3049
- Serie 3050
- Serie 3051
- Serie 3052

„Lass
jedermann das tun,
was er am besten kann“

(Cicero)





Serien	3049
Tragfähigkeit (t)	1,5 bis 3,0
Nutzbreite NB (mm)	1000 / 1200
Hubhöhe (mm)	bis 6500
Rahmenlänge L (mm)	2000
Radarmöffnung RA (mm)	1230
Bereifung	Elastik
Antriebsart	Diesel / Gas
Kabinen	Standard

Serien	3050
Tragfähigkeit (t)	3,0 bis 5,0
Nutzbreite NB (mm)	1200 / 1400
Hubhöhe (mm)	bis 7500
Rahmenlänge L (mm)	2190
Radarmöffnung RA (mm)	1340
Bereifung	Elastik
Antriebsart	Diesel / Gas
Kabinen	Standard / Komfort

Serien-Merkmale

Die sehr robusten und kompakten Vierwegestapler wurden von HUBTEX für den Innen- und Außeneinsatz entwickelt. Durch ihren hydrostatischen Allradantrieb mit zuschaltbarer Differentialsperre sind sie bestens für schlechte Böden und halbfesten Untergrund geeignet (auch bei Eis und Schnee).

Die Vierwegelenkung ermöglicht optimales Handling von langen und sperrigen Lasten und effiziente Lagerflächennutzung. Ihr überlegenes Lenksystem bietet kürzeste Umschaltzeiten von Längs- in Querfahrt. Die leistungsstarken Diesel- und Gasmotoren erfüllen die aktuellen Umweltstandards und sind hinsichtlich Wartung- und Servicefreundlichkeit optimiert.

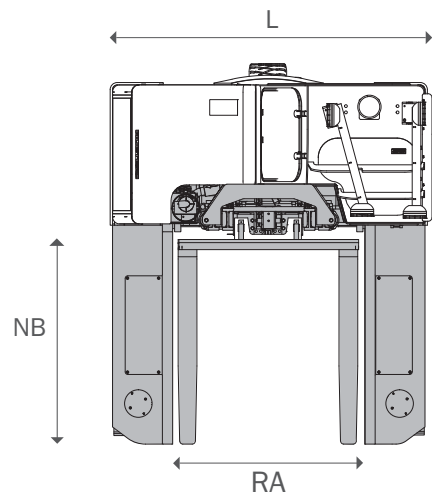

Serien	3051
Tragfähigkeit (t)	5,0 bis 8,0
Nutzbreite NB (mm)	1200 / 1400
Hubhöhe (mm)	bis 7500
Rahmenlänge L (mm)	2800
Radarmöffnung RA (mm)	1600
Bereifung	Elastik
Antriebsart	Diesel / Gas
Kabinen	Standard / Komfort

Serien	3052
Tragfähigkeit (t)	9,0 bis 10,0
Nutzbreite NB (mm)	1200 / 1400
Hubhöhe (mm)	bis 7500
Rahmenlänge L (mm)	3000
Radarmöffnung RA (mm)	1800
Bereifung	Elastik
Antriebsart	Diesel / Gas
Kabinen	Standard / Komfort





HUBTEX.

Serien-Ausstattungen im Detail

Bei allen HUBTEX-Fahrzeugen handelt es sich um spezialgefertigte Flurförderzeuge, die speziell auf den Einsatz Ihres Unternehmens zugeschnitten werden können.

Um Ihre Anforderungen bestmöglich zu erfüllen, bietet Ihnen HUBTEX eine Vielzahl von verschiedenen Ausstattungsvarianten.



Ausstattungen im Detail

Die richtige Ausstattung für jede Anwendung

» Antrieb

Für alle Universal-Vierwege-Seitenstapler stehen wahlweise Diesel- und Gasantriebe (LPG) namhafter Hersteller zur Verfügung. Sie erfüllen die aktuellen europäischen und US-amerikanischen Umweltstandards. Die gute Zugänglichkeit der Motoren und Antriebskomponenten durch den Einbau von Wartungskappen verbessert die Servicefreundlichkeit und hilft, Kosten zu reduzieren.

Durch eine effiziente Kühlung der Motoren wird eine höchstmögliche Lebensdauer bei geringem Ölverbrauch erreicht.

» Proportionalventiltechnik

Die von HUBTEX eingesetzte Proportionalventiltechnik ermöglicht ein feinfühliges und ruckfreies Bedienen aller Hubmastfunktionen.



Dieselmotor



Gastank



Wechselflaschen

» Rußpartikelfilter

Zur Emissionsreduktion können HUBTEX-Dieselfahrzeuge mit Rußpartikelfiltern ausgestattet werden. Wahlweise stehen Dieselpartikelfilter mit integrierten Kraftstoff- oder Elektrobrennern sowie Dieselpartikelfilter mit Wechsepatrone zur Verfügung.



» Gastank und Wechselflaschen

Tank und Gasflaschen sind geschützt im Rahmen verbaut. Ab der Serie 3050 kann immer eine Wechselflasche mitgeführt werden. Optional ist bei Geräten mit Gasmotor ein fest installierter Gastank mit Füllstandsanzeige verfügbar.



» Bereifung und innenliegende Hydraulikschläuche

Die weiche Elastikbereifung eignet sich speziell für schlechte Bodenverhältnisse und erhöht gleichzeitig den Fahrkomfort. Durch die im Radarm liegenden Hydraulikschläuche für die Fahrmotoren werden die Komponenten vor Beschädigungen geschützt.



» Vierwege-Allrad-Technik

In **Längsfahrt** kann die HUBTEX Serie DQ langes Material schnell durch enge Tore und Gänge transportieren.

In **Querfahrt** kann die HUBTEX Serie DQ als konventioneller Frontstapler eingesetzt werden. Die **Kreisfahrt** ermöglicht ein schnelles Wenden.

Die Beweglichkeit ist ein großer Vorteil und kann eine Platzersparnis von bis zu 50% des Lagers ermöglichen.

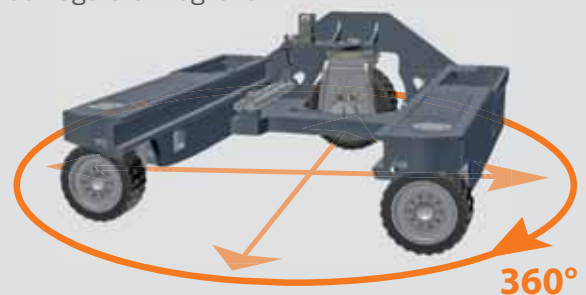

High-Performance-Steering (HPS)

- » bis zu 60% schnellere Umschaltzeiten im Vergleich zu konventionellen Lenksystemen
- » bis zu 30% größere Wenderadien über die Lasträder (verfügbar für die Serien 3049, 3051, 3052)

» Beleuchtung

„Sehen und gesehen werden“ heißt die Devise bei diesem Feature. HUBTEX bietet diverse Beleuchtungsmöglichkeiten im Fahrwerksrahmen für optimale Sicherheit auf Ihrem Betriebsgelände.

» Hubmasten und Gabelträger

Stabile und robuste Hubmasten aus eigener Produktion mit innenliegender geschützter Hydraulik und großen Tragkraftreserven. HUBTEX fertigt für alle Lasten unterschiedliche Gabelträger für sicheres und effizientes Handling. Optional ist die hydraulische Gabelverstellung und ein Seitenschieber für alle HUBTEX-Stapler erhältlich.



» 2-Stufen-Freisicht-Hubgerüst (Simplex)

Ihr Vorteil: Die kostengünstigste Mastvariante bietet ein optimales Maß an Rundumsicht und verbessert dadurch die Lastaufnahme.



» Standardgabelträger Typ I

Für das Handling von Paletten und steifem Langgut oder Kassetten mit Gabeleinfahrtaschen.

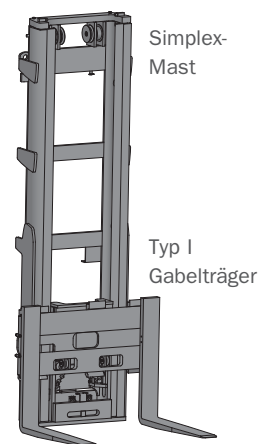

» Die Gabelträger sind mit allen Hubmasten kombinierbar.

» Aufsatzgabelträger mit zwei zusätzlichen Gabelzinken

Optional ist der Aufsatzgabelträger zur manuellen Aufnahme mit Schnellwechselsystem am Standardgabelträger Typ I erhältlich. Diese Option ist für temporäres Langguthandling bestimmt.





➤ **2-Stufen Hubgerüst mit Vollfreihub (Duplex)**

Ihr Vorteil: Das Maß der eingefahrenen Bauhöhe im Freihubbereich steht als feste Größe. Dies hat vor allem Vorteile beim Handling von Lasten unter Durchfahrten und begrenzten Hallenhöhen.



➤ **3-Stufen-Hubgerüst mit Vollfreihub (Triplex)**

Ihr Vorteil: niedrigste Bauhöhe in eingefahrenem Zustand für hohe Hubhöhen.

➤ **Langgutgabelträger Typ II**

Für das Handling von Paletten und Langgut aller Art. Der HUBTEX-Gabelträger Typ II verfügt über einen extrem niedrigen Gabelrücken zur optimalen Ausnutzung der vorhandenen Raumhöhe (max. 3000 kg).

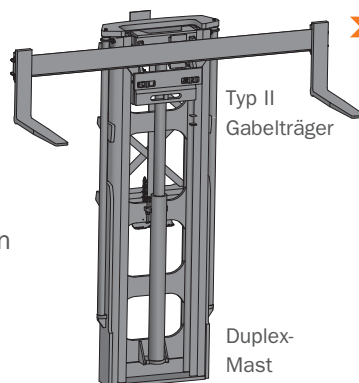

➤ **Langgutgabelträger Typ III**

Für das Handling von Paletten und Langgut aller Art. Der HUBTEX-Gabelträger Typ III zeichnet sich durch seine stabile und robuste Bauweise aus und ist seit Jahrzehnten bewährt im Einsatz.

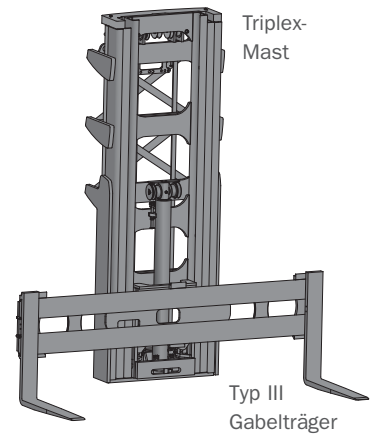



» Gabelzinken

HUBTEX bietet Ihnen für jeden Einsatz die passende Gabelzinke. Sie ist als wesentlicher Geräteteil besonderen Anforderungen ausgesetzt. Durch den Einsatz von hochwertigen Produkten wird ein möglichst geringer Verschleiß bei hohen Tragfähigkeiten sichergestellt.

» höhenverstellbare Gabelzinke (Niveaueausgleich)

Um Bodenunebenheiten auszugleichen, sind Hubgabelzinken für alle Tragfähigkeiten erhältlich, auch in Kombination mit Teleskopgabeln.



Grundstellung

» Teleskopgabeln

Für einseitiges Be- und Entladen von LKWs oder doppeltiefe Einlagerung in Regalen sind für HUBTEX-Stapler Teleskopgabeln (manuell oder hydraulisch) in allen Längen und Tragfähigkeiten optional erhältlich.

» Messergabeln

Für extrem enge Zwischenräume zur Lastaufnahme sind Messergabeln gegen Mehrpreis erhältlich (ohne Abbildung).



ausgeschobene Teleskopgabeln

» Kabine

» Ergonomie

Der großzügig und ergonomisch gestaltete Arbeitsplatz bietet viel Bewegungsfreiheit und optimale Sicht nach allen Seiten. Die schwingungsgedämpfte Kabine und der gefederte, mehrfach verstellbare Komfortsitz sorgen für ein ermüdungsfreies, ruhiges Arbeiten und schonen die Gesundheit.



» Kabinenvarianten

Für eine größere Bewegungs- und Beinfreiheit des Fahrers ist die Standardkabine optional auch als Komfortvariante erhältlich. Sie bietet ein erhöhtes Maß an Fahrkomfort.

Standardkabine Q 890,
Länge 1080 mm x Breite 890 mm

» HUBTEX-Information-Terminal

Das moderne Informationsterminal ermöglicht das Auslesen von Fahrtrichtung, Tankinhalt, Betriebsstunden, Wartungsintervallen, Vorglühzeit, Filterkontrolle u.v.m.

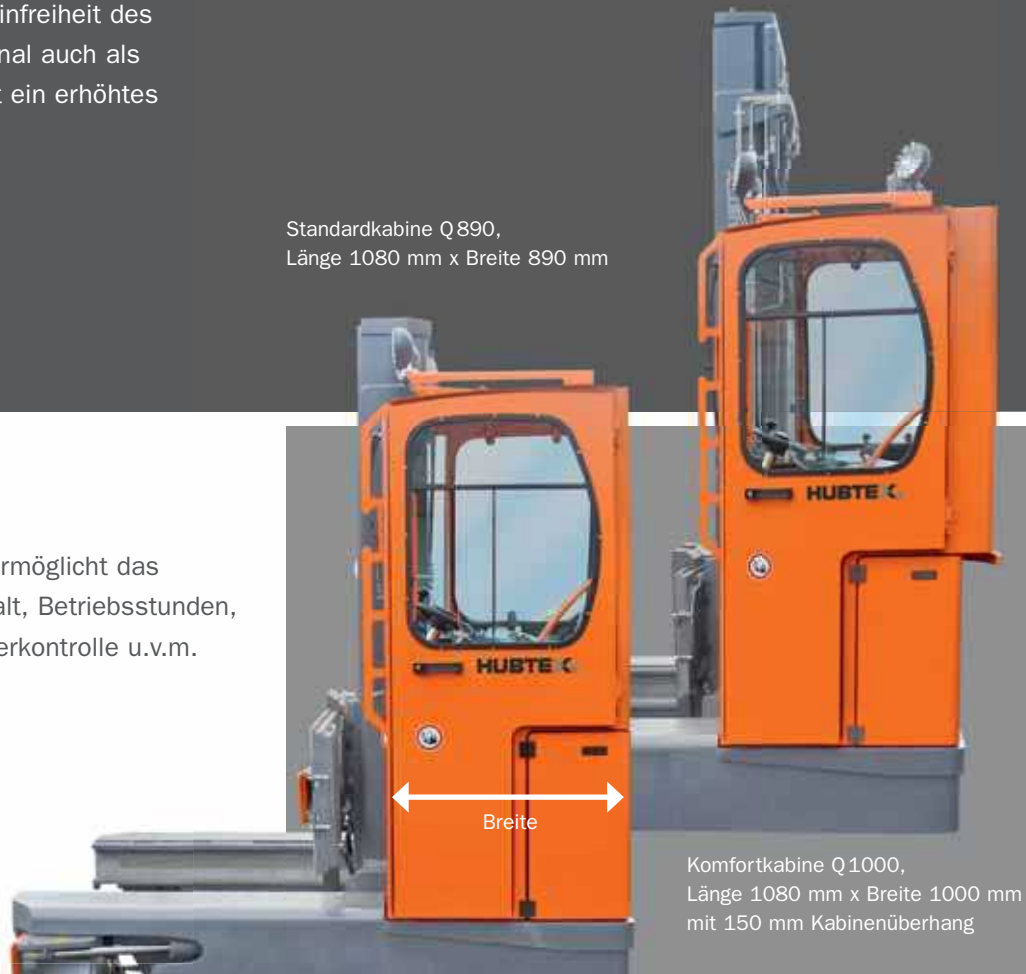

Komfortkabine Q 1000,
Länge 1080 mm x Breite 1000 mm
mit 150 mm Kabinenüberhang

weitere Optionen...

➤ Oberflächenschutz

Optional können zum Schutz von empfindlichen Materialien die Radarme mit einer Oberflächenbeschichtung versehen werden. Diese Beschichtung ist als durchgehende Platte oder als einzelne halbrunde Elemente erhältlich.



➤ Weiteres Zubehör

- Regalführungsrollen,
- Gangerkennung,
- Abschließbare Tür,
- Kabinenheizung,
- Zusätzliche Arbeitsscheinwerfer,
- Rundumkennleuchte,
- Akustisches Warnsignal,
- Zusätzlicher Scheibenwischer,
- ... u.v.m.



Mietfahrzeuge

Miete oder Finanzierung

HUBTEX hält eine der größten Flotten an Seitenstaplern im Markt für Sie bereit. Mit 50 Maschinen für Kurz- und Langzeitmieten können wir auch für Ihren Einsatzfall eine passende Lösung anbieten.

Darüber hinaus bieten wir gerne die passende Finanzierung für Ihren neuen HUBTEX an. Die Palette reicht vom Leasing von Einzelfahrzeugen bis hin zu Full-Service-Paketen, die auch Ersatzteile, Wartungs- und Reparaturarbeiten umfassen.

Ihr HUBTEX fährt, fährt und fährt

Wer sollte Ihren HUBTEX besser verstehen als wir. HUBTEX Service bietet Ihnen neben einem exzellenten Service langfristige Investitionssicherheit, eben „Das Know how des Herstellers“.



➤ Mehr HUBTEX

Hervorragend ausgebildete Techniker, die immer auf dem neuesten Stand der Technik sind.

➤ Mehr Service

- Exakt kalkulierbare Instandhaltungskosten durch Werksvorgaben hinsichtlich Montagezeiten.
- Keine unnötigen Zeiten zur Fehlersuche durch neueste Diagnose Mittel.

- Höchste Qualität durch die ausschließliche Verwendung von Original Ersatzteilen.
- Schnellstmögliche Lösung von Aufgabenstellungen, durch einen umfassenden Werkssupport.
- Techniker mit Schweiß-Eignungs-Prüfung, um sicherheitsrelevante Arbeiten selbst durchführen zu können.

➤ Mehr Wert

- Durch die ausschließliche Verwendung von Original Ersatzteilen bleibt Ihr Fahrzeug ein Original HUBTEX.
- Unsere Serviceberater bieten Ihnen höchste Transparenz zur Entwicklung Ihrer Instandhaltungskosten.
- Individuell zugeschnittene Instandhaltungskonzepte bieten Ihnen eine klar kalkulierbare Kostenstruktur.
- Auf Wunsch analysieren wir Ihre bisherigen Instandhaltungskosten und zeigen Ihnen Einsparpotentiale auf.

➤ Mehr Sicherheit

Die Sicherheit, dass alle sicherheitstechnischen Einrichtungen Ihres Fahrzeug durch sach- und fachkundige Techniker mindestens 1x jährlich nach neuesten Richtlinien geprüft werden.

Weltweit ist HUBTEX in über 60 Ländern für Sie da.

...weil der Service stimmt



HUBTEX Maschinenbau GmbH & Co. KG

Industriepark West

Werner-von-Siemens-Str. 8

36041 Fulda, Germany

Telefon: +49-661-8382-0

Telefax: +49-661-8382-120

info@hubtex.com

www.hubtex.com



**Weitere HUBTEX-Produkte
im Überblick:**

- Elektro-Mehrwege-Seitenstapler
- Elektro-Vierwege-Hochhubwagen
- Seitenstapler
- Kommissioniersysteme
- Glastransportsysteme
- Schwerlast-Kompaktstapler
- Schubmaststapler
- Sonderfahrzeuge
- Schwerlast-Transportfahrzeuge
- Gebrauch- und Mietgeräte