



**SISTEMI PER TRITURAZIONE  
MACINAZIONE GRANULAZIONE**

**SHREDDING GRINDING  
GRANULATING SYSTEMS**

**SISTEMAS PARA TRITURACIÓN  
MOLER GRANULACIÓN**

**SYSTÈMES POUR DECHIQUETAGE  
BROYAGE GRANULATION**

**SISTEMAS PARA TRITURAÇÃO  
MOEDURA GRANULAÇÃO**

**СИСТЕМЫ ДЛЯ ИЗМЕЛЬЧЕНИЯ  
ПЕРЕТИРАНИЯ ДРОБЛЕНИЯ**



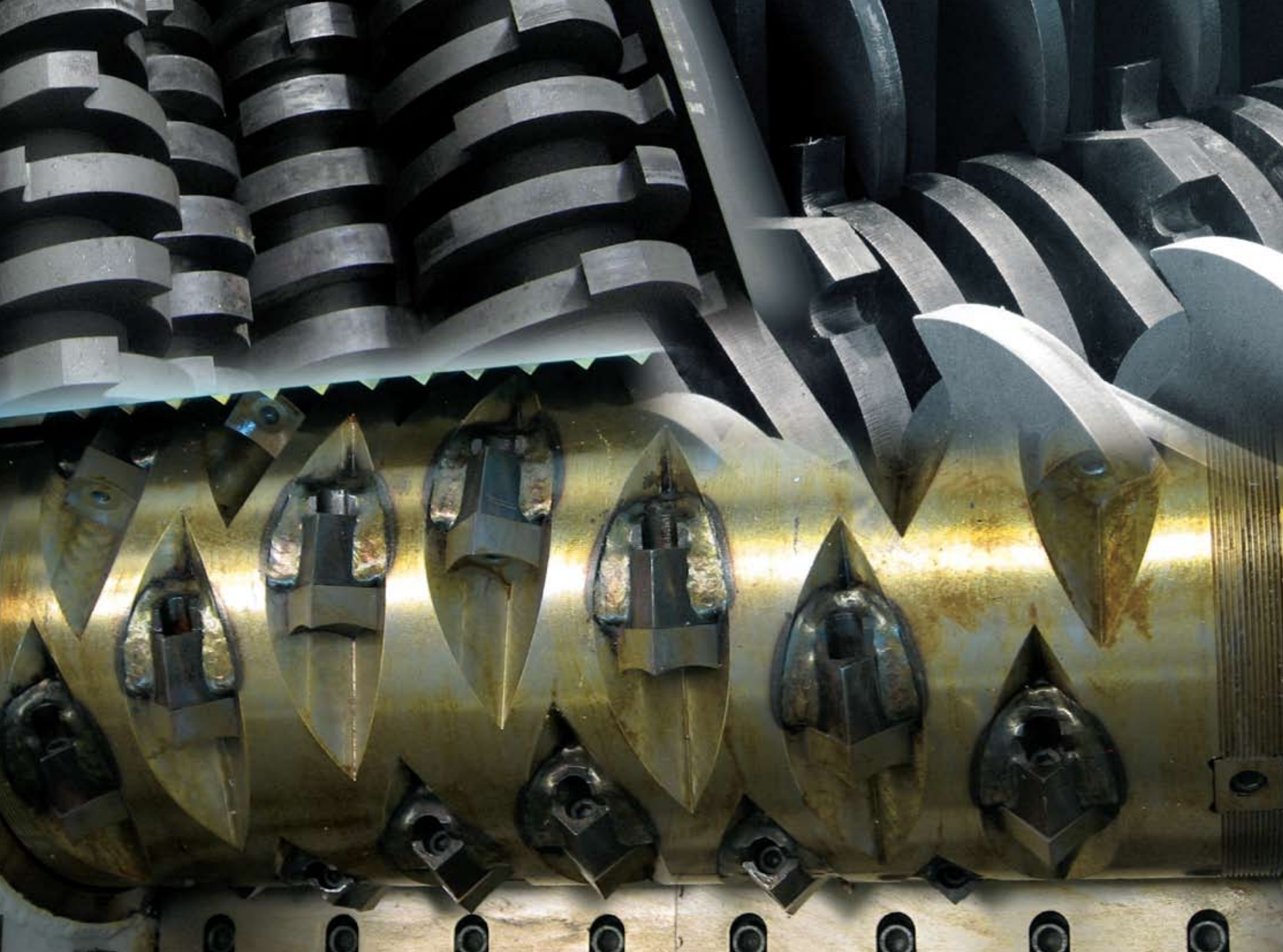

## Your needs are our challenge

For ISVE any industrial waste recycling need is an opportunity to measure its own technical capacity, and since 1977 it has made available the widest range of shredders, grinders and granulators on the market. For each specific demand from the client, ISVE comes with its own technical staff and special carpentry unit: plans and executes custom-made hoppers, planned bases and solutions to make your production and recycling line machines operative. ISVE is reliable due to its own post-sale service with spare parts computerized management, with detailed computation available to the client 24 hours a day and a workshop dedicated to assistance and repair.

## Le vostre esigenze sono la nostra sfida

Ogni necessità di riciclaggio di rifiuti industriali è per ISVE l'occasione per misurare la propria capacità tecnica che, dal 1977 ad oggi, ha reso disponibile la più ampia gamma di trituratori, macinatori e mulini granulatori presente sul mercato. Per ogni richiesta particolare del cliente, ISVE mette a disposizione il proprio staff tecnico e la sua unità di carpenteria speciale: progetta e realizza tramogge su misura, basamenti a disegno e soluzioni per rendere operative le macchine nelle vostre linee di produzione e riciclo. ISVE dimostra affidabilità con il proprio servizio post vendita con gestione informatizzata dei ricambi, preventivi dettagliati disponibili al cliente nelle 24 ore e officina dedicata per assistenza e riparazioni.

## Vuestras exigencias son nuestro desafío

Todo requerimiento de reciclaje de desechos industriales es para ISVE la ocasión para medir la propia capacidad técnica, que desde el 1977 hasta hoy, ha puesto a disposición la más amplia gama de trituradores, moedores y molinos granuladores presente en el mercado. Para cada requerimiento específico del cliente, ISVE pone a disposición el propio equipo técnico y su unidad de carpintería metálica especial: proyecta y elabora tolvas a la medida, bases sobre diseño y soluciones para volver operativas las máquinas de vuestras líneas de producción y reciclaje. ISVE demuestra su confiabilidad con su propio servicio pos venta con gestión computerizada de los repuestos, presupuestos detallados disponibles para el cliente en 24 horas y taller consagrado a la asistencia y reparaciones.

## Vos exigences sont notre challenge

Tout besoin de recyclage de déchets industriels est pour ISVE l'occasion de vérifier sa propre compétence technique qui, depuis 1977 à aujourd'hui, a permis la constitution de la plus ample gamme de déchiqueteurs, broyeurs et moulins granulateurs présente sur le marché. Pour chaque demande particulière du client, ISVE met à disposition sa propre équipe technique et son unité de charpente métallique spéciale: elle conçoit et réalise des trémies sur mesures, des bâtis d'après croquis et des solutions pour rendre opérationnelles les machines dans vos lignes de production et recyclage. ISVE démontre ainsi sa fiabilité par son service après-vente à gestion informatisée des pièces de rechange, ses devis détaillés disponibles pour le client dans les 24 heures et un atelier dédié à l'assistance et aux réparations.

## As suas exigências são o nosso desafio

Toda necessidade de reciclagem de dejetos industriais é, para ISVE, a ocasião para medir a própria capacidade técnica que, desde 1977 até hoje, disponibilizou a mais ampla gama de trituradores, moedores e moinhos granuladores presente no mercado. Para cada especial exigência do cliente, ISVE coloca a disposição a sua equipe técnica e a sua unidade de carpintaria especial: projeta e realiza tremonhas sob medida, bases conforme desenhos e soluções para tornar operativas as máquinas da linha de produção e reciclagem dos clientes. ISVE demonstra confiabilidade com o seu serviço pós-venda, com o gerenciamento informatizado das peças sobressalentes, orçamentos detalhados disponíveis para o cliente no prazo de 24 horas e oficina dedicada para assistência e consertos.

## Ваши требования – это наша работа

Каждый вид переработки промышленных отходов представляет собой для компании ISVE возможность соизмерить собственные технические способности. С 1977 года до сегодняшних дней, компания предлагает своим клиентам самую широкую гамму, существующую на рынке, по оборудованию измельчения и грануляторным дробилкам. Для каждого особого запроса клиентов, компания ISVE предоставляет весь опыт технического персонала и свое особое подразделение по металлоконструкциям: производит и реализует бункеры на заказ, основы по чертежам и разрабатывает решения, что бы привести в рабочее состояние имеющиеся у вас оборудование производственных и перерабатывающих линий. Компания ISVE показывает степень своей надежности, высоким качеством послепродажного обслуживания с компьютерным управлением запасными частями, подробными сметами, отправляемыми клиентам в течение 24 часов и ремонтной мастерской, посвященной техническому сервису и ремонтным работам.



ISVE - Poncarale Italy



ISVE - Shanghai facility unit

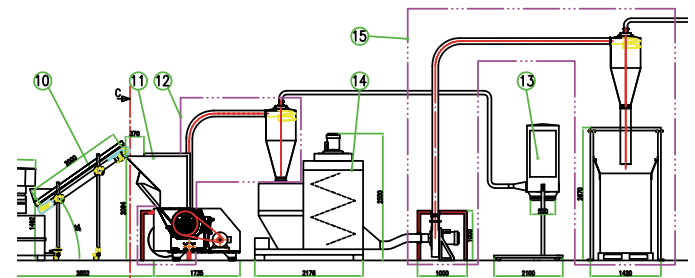

## Isve 2-shafts shredders

Heavy 2- shafts shredders with loading hoppers, equipped with high quality cutters with low rotation speed for a lower energy consumption and noise reduction. Grinding group designed for a maximum productivity and operation, with anti-wear enhanced thickness steel tools. If subject to excessive loading, the machine automatically performs a temporary inversion of the blades movement to avoid overloading. Electronically controlled by PLC. A wide range of accessories for loading and unloading operations.

## Trituratori Isve a 2 alberi

Trituratori pesanti a 2 alberi con caricamento a tramoggia dotati di alta coppia di taglio a bassa velocità di rotazione per minore assorbimento di energia e maggiore silenziosità. Gruppo di macinazione progettato per la massima produttività e regolarità di funzionamento, con utensili in acciaio altamente legato antiusura di elevato spessore. Se sottoposta a carichi eccessivi la macchina effettua automaticamente l'inversione temporanea del movimento delle lame per prevenire sovraccarichi. Controllo elettronico a mezzo PLC. Vasta gamma di accessori per agevolare le operazioni di carico e scarico.

## Trituradores Isve de 2 ejes

Trituradores pesados de 2 ejes con carga mediante tolva dotados de alta capacidad de corte con baja velocidad de rotación para menor absorción de energía y mayor silenciosidad. Grupo de trituración proyectado para la máxima productividad y regularidad de funcionamiento, con herramientas de acero de alta aleación anti-desgaste y elevado espesor. De ser sometida a cargas excesivas la máquina efectúa automáticamente la inversión temporal de las cuchillas para prevenir sobrecargas. Control electrónico mediante PLC. Amplia gama de accesorios para facilitar las operaciones de carga y descarga.

## Broyeurs Isve à 2 arbres

Broyeurs lourds à 2 arbres avec chargement par trémie et avec un couple très élevé pour une coupe à basse vitesse de rotation, pour une moindre absorption d'énergie et une forte réduction du bruit. Groupe de broyage conçu pour une productivité maximum et régularité de fonctionnement, avec des outils en acier hautement lié anti-usure d'épaisseur élevée. Si elle est soumise à des charges excessives, la machine effectue automatiquement l'inversion temporaire du mouvement des lames pour prévenir des surcharges. Contrôle électronique par PLC. Vaste gamme d'accessoires pour faciliter les opérations de chargement et déchargement.

## Trituradores Isve de 2 eixos

Trituradores pesados de 2 eixos, com carregamento a tremonha, equipados com momento de corte em baixa velocidade de rotação, para menor absorção de energia e maior silenciosidade. Grupo de moedura, projetado para a máxima produtividade e regularidade de funcionamento, com utensílios em aço altamente ligado, anti-desgaste, de elevada espessura. Se submetida a cargas excessivas, a máquina efetua automaticamente a inversão temporária do movimento das lâminas para prevenir excessos de carga. Controle eletrônico por meio de PLC. Ampla gama de acessórios para auxiliar as operações de carga e descarga.

## Измельчители Isve с 2 валами

Тяжелые измельчители с 2-мя валами, с бункерной загрузкой, оснащенные высокой парой резки при низкой скорости вращения для наименьшего потребления энергии и большей бесшумности. Группа перемола была разработана для максимальной производительности и исправности работы, с резаками из высоколегированной противозносной стали значительной толщины. При чрезмерной загрузке, установка автоматически производит временную инверсию движения резцов для предупреждения ситуаций перезагрузки. Электронный контроль при помощи PLC. Широкая гамма аксессуаров для облегчения операций загрузки и разгрузки.

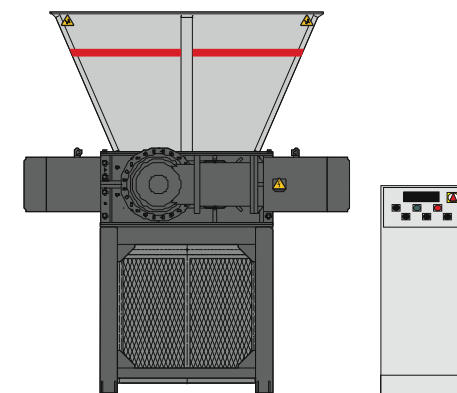
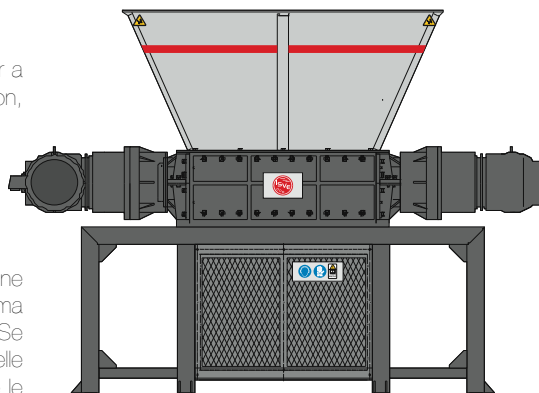

## CHARACTERISTICS 2-shafts shredders



	from	to
Temperate milling cutters	13	30
Spacing combs	13	30
Input width mm	400 x 460	1.200 x 720
Power kW	7,5	80
Weight Kg	1.300	6.000
Production Kg/hour	80/150	4.000

Safety equipment: emergency stop, shutdown button, electronic control.

Dotazione di sicurezza: arresto d'emergenza, contatto chiusura, controllo elettronico.

Dotación de seguridad: parada de emergencia, contacto de cierre tolva. Mando electrónico.

Équipement de sécurité: bouton arrêt d'urgence, contact de fermeture.

Dispositivos de segurança: parada de emergência, contato fechamento, controle eletrônico.

Оснащение по безопасности: аварийная остановка, контакт закрытия, электронный контроль.



## Isve 4-shafts shredders

Isve 4-shafts shredders for bulky waste. Fit for small and medium enterprises allow to reduce the production waste volume for reusing or disposal, with minimum power consumption, little noise and high reliability. Equipped with control PLC to settle their operation, they come with interchanging screen to determine the final size of the ground material. They can operate with plastic materials, cardboard, wood, packaging, residual skin and leather, barks, cans, bundles and others. Maintenance can be made directly by the user with specific keys and technical book.

## Trituratori Isve a 4 alberi

Trituratori a 4 alberi per scarti ingombranti. Adatti alle piccole e medie aziende, permettono di ridurre i volumi degli scarti di lavorazione per il riutilizzo o per lo smaltimento, con minimo assorbimento di potenza, poca rumorosità ed alta affidabilità. Dotati di PLC di controllo per regolarne il funzionamento, sono accessoriabili con griglia intercambiabile per determinare la pezzatura finale del macinato. Possono operare con materie plastiche, cartone, legna, imballaggi, sfidri di pelle e cuoio, cortecce, lattine, ramaglie ed altro. La manutenzione è eseguibile direttamente dall'utente con dotazione di chiavi specifiche e manuale tecnico.

## Trituradores Isve de 4 ejes

Trituradores de 4 ejes para desechos voluminosos. Adecuados para empresas pequeñas y medianas, permiten reducir los volúmenes de los desechos de elaboración para su reutilización o para la eliminación, con mínima absorción de potencia, poca rumorosidad y alta confiabilidad. Dotados de PLC de control para regular su funcionamiento, pueden ser accessorizados con rejilla intercambiable para determinar el tamaño final del material molido. Pueden trabajar con materias plásticas, cartón, madera, embalajes, recortes de piel y cuero, cortezas, latas, escamondaduras y otros. El mantenimiento puede ser efectuado directamente por el usuario con la dotación de llaves específicas y manual técnico.

## Broyeurs Isve à 4 arbres

Broyeurs à 4 arbres pour déchets encombrants. Appropriés aux petites et moyennes entreprises, ils permettent de réduire les volumes des déchets d'usinage pour la réutilisation ou pour l'évacuation, avec une utilisation minimum de puissance, peu de bruit et une haute fiabilité. Dotés de PLC de contrôle pour en régler le fonctionnement, ils peuvent être accessorisés par une grille interchangeable pour déterminer la dimension finale des broyats. Ils peuvent broyer des matières plastiques, du carton, du bois, des emballages, des chutes de cuir, des écorces, des bidons, des branchages, etc. L'entretien peut être effectué directement par l'utilisateur équipé de clés spécifiques et manuel technique.

## Trituradores Isve de 4 eixos

Trituradores com 4 eixos para aparas volumosas. Adequados para pequenas e médias empresas, permitem a redução dos volumes das aparas para reutilização ou eliminação, com mínima absorção de potência, baixo ruído e elevada confiabilidade. Equipados com PLC de controle para regular o funcionamento, podem ser incrementados com peneira substituível para determinar o tamanho final do material moído. Podem operar com materiais plásticos, papelão, madeira, embalagens, sobras de pele e couro, cortiças, latas, galhos e outros. A manutenção pode ser realizada diretamente pelo usuário, com as ferramentas oportunas e manual técnico.

## Измельчители Isve с 4 валами

Измельчители с 4-мя валами для громоздких отходов. Идеально подходящие для маленьких и средних предприятий, данные системы позволяют сократить объемы отходов производства для последующего использования или для переработки. Они характеризуются минимальным потреблением мощности, низкими уровнями шумности и высокой надежностью. Оснащены PLC контроля для регулирования работы. Имеют возможность поставки с аксессуарами для решетки, что бы, при необходимости, выбрать размер полученных переработанных материалов. Могут работать с материалами из пластика, картона, дерева, упаковкок, кожных отходов, коры, срубленных сучков, консервных банок и прочих. Техническое обслуживание выполняется напрямую пользователем. Вместе с оборудованием поставляется набор необходимых ключей и инструкция по техническому обслуживанию.

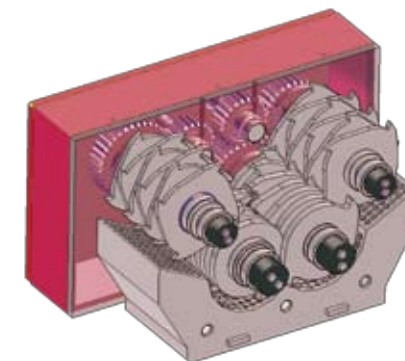

## CHARACTERISTICS 4-shafts shredders



	from	to
Temperate milling cutters	13	52
Input disks	13	52
Input width mm	400 x 800	1.200 x 1.300
Sieve size mm	14	40
Power KW	7,5	80
Weight Kg	900	15.000
Production Kg/hour	80/150	5.000

Safety equipment: emergency stop, shutdown button, electronic control.

Dotazione di sicurezza: arresto d'emergenza, contatto chiusura, controllo elettronico.

Dotación de seguridad: parada de emergencia, contacto de cierre tolva. Mando electrónico.

Equipement de sécurité: bouton arrêt d'urgence, contact de fermeture.

Dispositivos de segurança: parada de emergência, contato fechamento, controle eletrônico.

Оснащение по безопасности: аварийная остановка, контакт закрытия, электронный контроль.



## Isve grinders M series

Pusher-drawer single shaft grinders. Machines studied for the grinding of other materials and high cutting endurance, such as plastic blocks and plates, different types of wood, paper, extruded polymer tubes, etc. A hydraulic drawer is pushing the material against the rotating tools holder which performs the pre-rupture and the grinding. In case of overloading, the rotor and the drawer automatically reverse the movement to release the material and avoid structural overloads. In the end the product is screened by a perforated grate to determine the final size of the ground material.

## Macinatori Isve serie M

Macinatori monoalbero a cassetto spintore. Macchine studiate per la macinazione di materiali con alto spessore ed elevata resistenza al taglio, come blocchi e lastre di plastica, legno di diverse essenze, carta, tubi in polimero estruso, ecc. Un cassetto idraulico spinge il materiale contro il rullo porta utensili in rotazione che effettua la prerottura e la macinazione. In caso di carico eccessivo, il rotore e il cassetto invertono automaticamente il moto per rilasciare il materiale in presa ed evitare sovraccarichi strutturali. In uscita il prodotto è vagliato da una griglia forata che determina la dimensione finale del macinato.

## Moledores Isve serie M

Moledores mono-eje de cajón impulsor. Máquinas estudiadas para la trituración de materiales de alto espesor y elevada resistencia al corte, tales como bloques y planchas de plástico, maderas de distintas consistencias, papel, tubos de polímero extruido, etc. Un cajón hidráulico empuja el material contra el rodillo porta herramientas en rotación que efectúa la pre-rotura y la trituración. En el caso de carga excesiva, el rotor y el cajón invierten automáticamente el movimiento para liberar el material en sujeción y evitar sobrecargas estructurales. En salida el producto es cribado por una rejilla perforada que determina el tamaño final del triturado.

## Broyeurs Isve série M

Broyeurs monoarbre à poussoir. Machines étudiées pour le broyage de matériaux de forte épaisseur et élevée résistance à la coupe, comme des blocs et plaques de plastique, du bois de diverses essences, du papier, des tuyaux en polymère extrudé, etc. Un tiroir hydraulique pousse le matériel contre le rotor porte-outils en rotation qui effectue le déchiquetage et le broyage. En cas de chargement excessif, le rotor et le tiroir inversent automatiquement le mouvement pour relâcher la matière en prise et éviter des surcharges structurelles. À la sortie, le produit est filtré par une grille perforée qui détermine la granulométrie finale des broyats.

## Moedores Isve série M

Moedores de um único eixo com gaveta empurradora. Máquinas estudadas para a moedura de materiais com elevada espessura e resistência ao corte, como blocos e placas de plástico, madeira de várias essências, papel, tubos em polímero extrudado etc. Uma gaveta hidráulica empurra o material contra o rolo porta-utensílios em rotação que realizada a quebra prévia e a moedura. Em caso de carga excessiva, o rotor e a gaveta invertem automaticamente o movimento para soltar o material em processamento e evitar sobrecargas estruturais. Na saída, o produto é selecionado por uma peneira que determina a dimensão final do material moído.

## Системы перемола Isve серии M

Системы перемола с одним валом с толкающей заслонкой. Данные системы разработаны для перемола материалов значительной толщины и стойкости к разрезам, как например, блоки и плиты из пластика, дерево различных пород, бумага, трубы из экструдированного полимера и т.д. гидравлическая заслонка толкает материал на барабан с резцами, который находится в движении. Таким образом, происходит предварительный разлом, а затем, перемол. В случае чрезмерной загрузки, ротор и заслонка автоматически инвертируют движение, для освобождения взятого материала и для предупреждения ситуаций переагрузки. На выходе полученная масса пропускается через решетку, которая определяет конечные размеры размола.

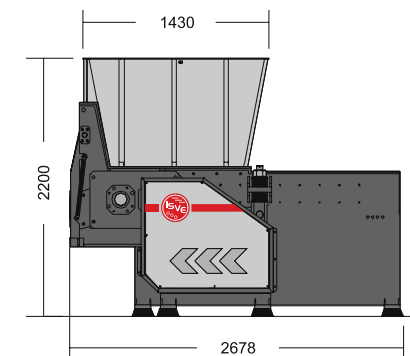

### CHARACTERISTICS grinders M series



	from	to
Rotor power	19 kW	56 kW
Hydraulic switchboard power	2.2 kW	5,5 kW
Rotor length mm	600	1.200
Rotating blades	32	68
Fixed blades	2	2
Sieve size mm	12	60
Weight Kg	1.800	5.000
Production Kg/hour	250	2.500

Safety equipment: emergency stop, shutdown button, electronic control.

Dotazione di sicurezza: arresto d'emergenza, contatto chiusura, controllo elettronico.

Dotación de seguridad: parada de emergencia, contacto de cierre tolva. Mando electrónico.

Equipement de sécurité: bouton arrêt d'urgence, contact de fermeture.

Dispositivos de segurança: parada de emergência, contato fechamento, controle eletrônico.

Оснащение по безопасности: аварийная остановка, контакт закрытия, электронный контроль.



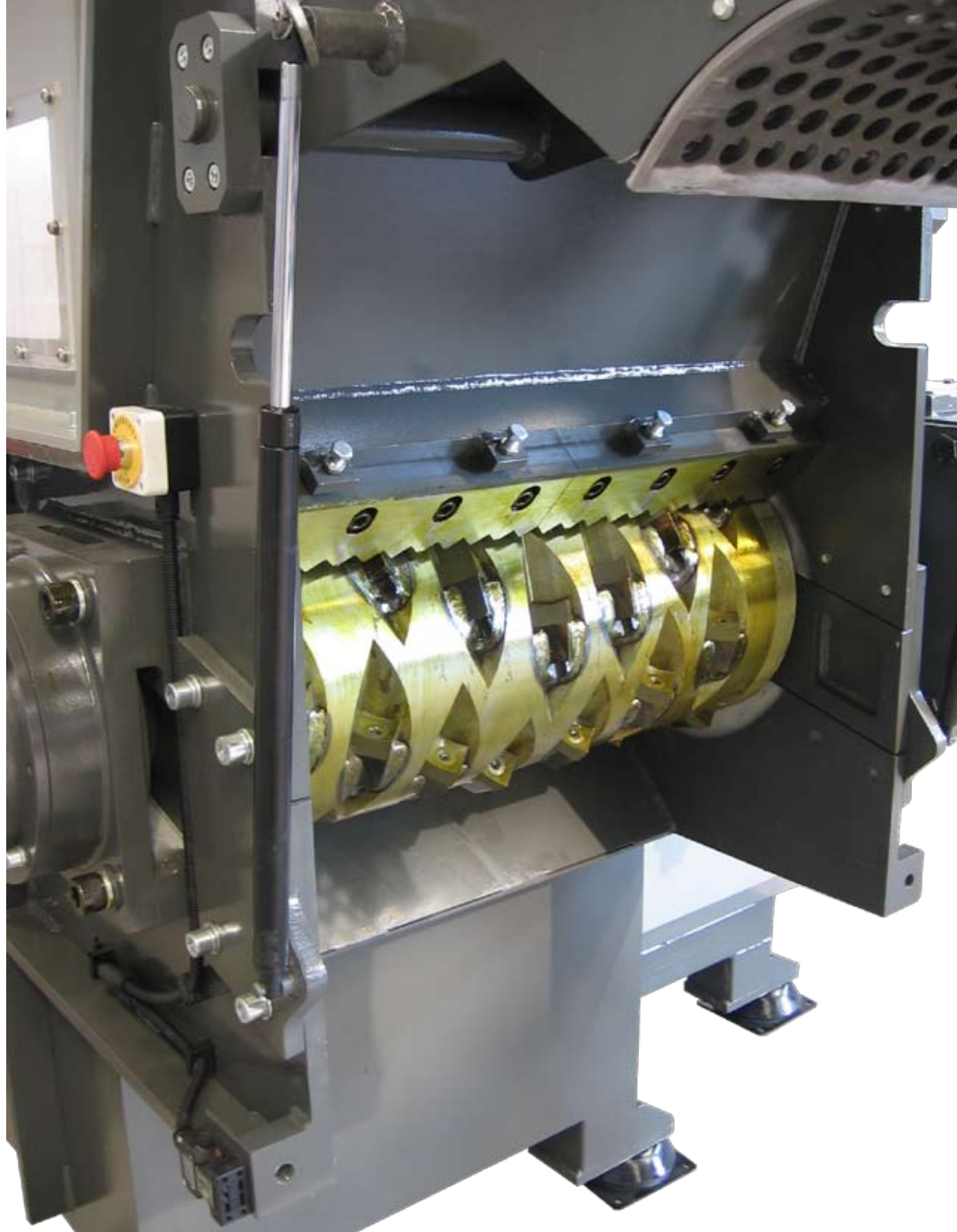
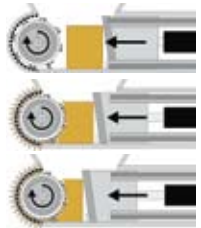

## Isve granulators GR series

Plated granulators to refine non-ferrous materials: plastic, cardboard, wood, confidential paper documents, etc. For a good price/performance ratio, these mills are used for the grinding and refining of thick materials requiring an enhanced cutting. All the models are equipped with a rotating and fixed blades wearing offsetting, a double wheel and programming for water cooling. They can be additionally equipped with a full rotor or with a continuous blade open rotor. Interchangeable hoppers, loading conveyor belts, dusting and big-bag packing systems are included in the accessories upon request range.

## Granulatori Isve serie GR

Mulini granulatori a placchette per raffinazione di materiali non ferrosi: plastica, cartone, legno, documentazione riservata, ecc. Per il buon rapporto prestazioni/prezzo e per la robustezza, questi mulini sono impiegati per la macinazione e raffinazione di particolari di grande spessore, dove è necessaria un'elevatissima coppia di taglio. Tutti i modelli sono dotati di sistema di compensazione dell'usura delle lame rotanti e fisse, doppio volano e predisposizione per raffreddamento ad acqua. Possono essere accessoriati sia con rotore pieno sia con rotore aperto a lama continua. Tramogge intercambiabili, nastri trasportatori di carico, sistemi di depolverizzazione e di confezionamento in big-bag fanno parte della gamma degli accessori su richiesta.

## Granuladores Isve serie GR

Molinos granuladores de plaquetas para refinación de materiales no ferrosos: plástico, cartón, madera, documentación reservada, etc. Por la buena relación prestaciones/precio y por su robustez, estos molinos son empleados en la trituración y refinación de piezas de gran espesor, donde es necesaria una elevadísima capacidad de corte. Todos los modelos están dotados de sistema de compensación del desgaste de las cuchillas rotativas y fijas, doble volante y predisposición para enfriamiento a agua. Pueden ser accesorizados tanto con rotor pleno como con rotor abierto de cuchilla continua. Tolvas intercambiables, cintas transportadoras de carga, sistemas de desempolvado y de embalaje en big-bag forman parte de la gama de los accesorios bajo pedido.

## Granulateurs Isve série GR

Moulins granulateurs à plaquettes pour raffinage de matériaux non ferreux : plastique, carton, bois, documentation confidentielle, etc. Pour leur bon rapport prestations/prix et pour leur robustesse, ces moulins sont employés pour le broyage et raffinage de pièces de grande épaisseur, là où un couple de coupe très élevé est nécessaire. Tous les modèles sont équipés de système de compensation de l'usure des lames mobiles et fixes, double volant et prédisposition pour refroidissement à eau. Ils peuvent être accessorisés soit avec un rotor plein soit avec un rotor ouvert à lame continue. Des trémies interchangeables, des bandes transporteuses de chargement, des systèmes de dépoussiérage et de chargement en big-bag font partie de la gamme des accessoires sur demande.

## Granuladores Isve série GR

Moinhos granuladores com placas de refinação para materiais não ferrosos: plástico, papelão, madeira, documentação confidencial etc.. Para uma boa proporção custo/benefício e para a resistência, estes moinhos são utilizados para a moedura e a refinação de fragmentos de grande espessura, onde é necessário um elevadíssimo momento de corte. Todos os modelos são equipados com sistema de compensação do desgaste das lâminas giratórias e fixas, duplo volante e preparação para arrefecimento a água. Podem ganhar, como acessórios, rotor pleno ou rotor aberto com lâmina contínua. Tremonhas substituíveis, esteiras transportadoras de carga, sistemas de despoeiramento e embalagem em grandes sacos fazem parte da gama dos acessórios, fornecidos sob pedido.

## Грануляторные дробилки Isve серии GR

Грануляторные пластинные дробилки для рафинирования материалов, не содержащих металлы: пластик, дерево, конфиденциальная документация и т.д. Благодаря отличному соотношению производительности/цена и крепости, данные дробилки применяются для перемола и рафинирования элементов большой толщины, где необходима высочайшая пара резки. Все модели оснащены системой компенсации износа вращающихся и фиксированных резцов, двойным маховиком и предрасположением для охлаждения воды. Могут быть оснащены как полным роторным устройством, так и открытым роторным устройством с постоянным резцом. Взаимозаменяемые бункеры, транспортные ленты транспортировки и упаковка в big-bag входят в гамму аксессуаров, поставляемых по заказу.



## CHARACTERISTICS granulators GR series



	from	to
Rotor power kW	3,6	30
Rotor length mm	240	1.200
Rotating blades	12	33
Fixed blades	2	6
Weight Kg	370	3.000
Production Kg/hour	80	1.200

Safety equipment: emergency stop, shutdown button, electronic control.

Dotazione di sicurezza: arresto d'emergenza, contatto chiusura, controllo elettronico.

Dotación de seguridad: parada de emergencia, contacto de cierre tolva. Mando electrónico.

Equipement de sécurité: bouton arrêt d'urgence, contact de fermeture.

Dispositivos de segurança: parada de emergência, contato fechamento, controle eletrônico.

Osnačenje po bezopasnosti: avarijska ostanovka, kontakt zakrytija, elektronnyj kontrol.

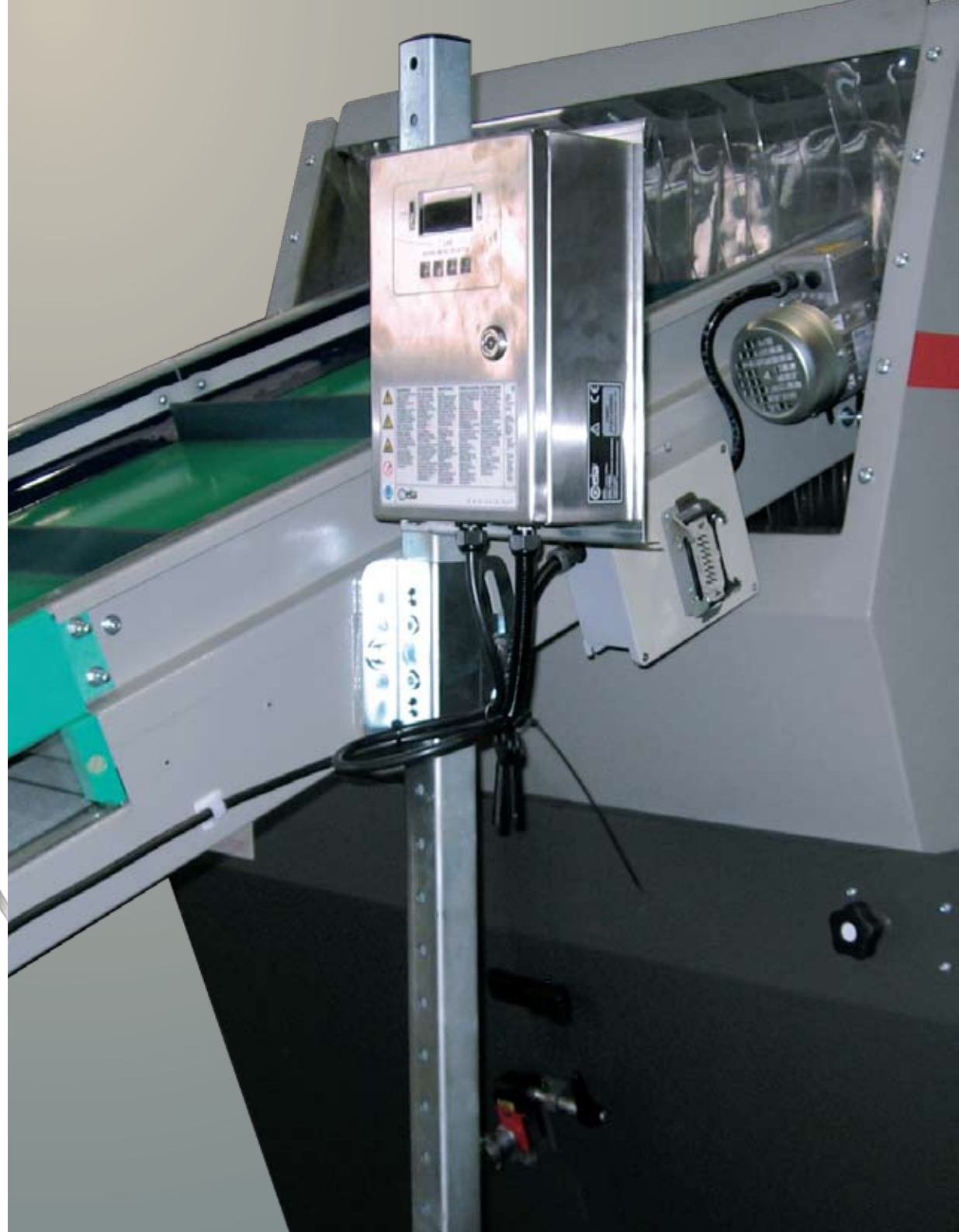

## Isve Combi shredders granulators

Machines for the reemployment of production waste which combine a 4-shafts shredder and a granulator to get directly pieces of 4-10 mm. Grinding of large materials and remarkable cutting endurance with convenient investment and operation costs. Handled materials: kegs, cans, plastic bowls, car shockproof devices, tanks, rubber, paper, cardboard, polyethylene tapes, PET bottles. A control PLC provides the operation of the device, by keeping constantly in contact the shredder and the granulator. Sequential power on and power off system to facilitate the cleaning between changes of material. The Combi series can be equipped with loading tapes, metal detector, ground material dust exhaust systems and big-bag packing.

## Trituratori granulatori Isve Combi

Macchine per il reimpiego di scarti in produzione che abbinano un trituratore a 4 alberi ad un mulino granulatore per ottenere direttamente pezzature di 4-10 mm. Macinazione di corpi di grande volume e notevole resistenza al taglio con convenienza nei costi d'investimento e d'esercizio. Materiali trattati: fusti, bidoni, vasi di plastica, paraurti auto, materozze, gomma, carta, cartone, nastri di polietilene, bottiglie in PET. Un PLC di controllo regola il funzionamento dell'impianto, facendo dialogare costantemente trituratore e granulatore. Sistema di avviamento e spegnimento sequenziale per agevolare la pulizia nei cambi materiale. La serie Combi può essere equipaggiata con nastri di carico, metal detector, sistemi di depolverizzazione del macinato e di confezionamento in big-bag.

## Trituradores granuladores Isve Combi

Máquinas para la reutilización de desechos de producción que combinan un triturador de 4 ejes con un molino granulador para obtener directamente piezas de 4-10 mm. Trituración de cuerpos de gran volumen y notable resistencia al corte con conveniencia en los costes de inversión y de funcionamiento. Materiales tratados: toneles, bidones, jarros de plástico, parachoques auto, mazarotas, goma, papel, cartón, cintas de polietileno, botellas de PET. Un PLC de control regula el funcionamiento de la instalación, haciendo dialogar constantemente el triturador y el granulador. Sistema de arranque y apagado secuencial para facilitar la limpieza en los cambios de material. La serie Combi puede ser equipada con cintas de carga, detector de metales, sistemas de desempolvado del material molido y de embalaje en big-bag.

## Broyeurs granulateurs Isve Combi

Machines pour la réutilisation des déchets en production qui associent un broyeur à 4 arbres à un moulin granulateur pour obtenir directement une granulométrie de 4-10 mm. Broyage de corps de grand volume et de forte résistance à la coupe avec des coûts d'investissement et d'exploitation réduits. Matériaux traités : fûts, bidons, bacs en plastique, pare-chocs autos, masselottes, caoutchouc, papier, carton, bandes de polyéthylène, bouteilles en PET. Un PLC de contrôle règle le fonctionnement de l'ensemble, faisant dialoguer constamment broyeur et granulateur. Système de démarrage et arrêt séquentiels pour faciliter le nettoyage lors des changements de matière. La série Combi peut être équipée de tapis de chargement, détecteurs de métaux, systèmes de dépoussiérage des broyats et de chargement en big-bag.

## Trituradores granuladores Isve Combi

Máquinas para a reutilização de sobras de produção que combinam um triturador com 4 eixos a um moinho granulador para obter diretamente tamanhos entre 4 e 10 mm. Moedura de corpos de grande volume e notável resistência ao corte com conveniência nos custos de investimento e exercício. Materiais tratados: tonéis, latas, vasos em plástico, pára-choques de carro, massalotes, borracha, papel, papelão, fitas em polietileno, garrafas em PET. Um PLC de controle regula o funcionamento do sistema, fazendo dialogar constantemente triturador e granulador. Sistemas de arranque e desligamento sequencial para auxiliar a limpeza na hora da troca de material. A série Combi pode ser equipada com esteiras de carregamento, detector de metais, sistemas de despoiramento do material moído e embalagem em sacos grandes.

## Грануляторные дробилки Isve Combi

Оборудование для использования отходов производства, которое сочетает измельчительную установку с 4-мя валами с грануляторными дробилками для получения частей 4-10 мм. Перемол частей больших объемов и значительной прочности к разрезам с выгодой как в затратах производства, так и в работе. Перерабатываемые материалы: емкости, бидоны, сосуды из пластика, бамперы автомобилей, металлические части, резина, бумага, картон, ленты из полиэтилена, бутылки из PET. Контрольная система PLC регулирует работу установки, постоянно поддерживая в контакте измельчитель и грануляторную дробилку. Последовательная система включения и выключения упрощает чистку при смене рабочего материала. Серия «Combi» может быть оснащена транспортной лентой загрузки, металлоискателем, системой пылеудаления перемолотого материала и устройством фасовки в big-bag.



## CHARACTERISTICS Combi shredders granulators



	from	to
Temperate milling cutters	13	52
Input disks	13	52
Input width mm	500 x 660	1.000 x 800
Blades length mm	500	700
	3	25
Power kW	20,5	40
Weight Kg	1.600	2.700
Production Kg/hour	80-150	900

Dotazione di sicurezza: basamento insonorizzato chiuso per gruppo mulino, arresto d'emergenza, contatto chiusura, controllo elettronico.

Safety equipment: closed soundproof base for the mill group, emergency stop, shutdown button, electronic control.

Dotación de seguridad: base insonorizada cerrada para grupo molino, parada de emergencia, contacto de cierre, control electrónico.

Équipement de sécurité: bâti insonorisé fermé pour groupe moulin, arrêt d'urgence, contact de fermeture, contrôle électronique.

Dispositivos de segurança: base insonorizada, fechada com grupo moinho, parada de emergência, contacto fechamento, controle eletrônico.

Оснащение по безопасности: звукоизолированная основа для дробильной группы, аварийная остановка, контакт закрытия, электронный контроль.



## Specific production lines

The shredders, grinders, granulators and the wide range of Isve accessories provide production lines specific to the recovery, reuse or disposal of production waste. As accomplishments stand the lines for shredding, separation, washing and drying of plastic materials from self-destruction, such as the recovery and separation line of car tyres' rubber. Production up to 1 t/h.

## Linee di lavorazione dedicate

I trituratori, i macinatori, i mulini granulatori e la vasta gamma di accessori Isve danno vita a linee di lavorazione dedicate per il recupero, riutilizzo o smaltimento di scarti di lavorazione. Tra le realizzazioni ricordiamo la linea per la triturazione, separazione, lavaggio ed asciugatura di plastiche da autodemolizione, come la linea per recupero e separazione della gomma da pneumatici automobile. Produzioni fino a 1 t/h.

## Líneas de elaboración consagradas

Los trituradores, los moedores, los molinos granuladores y la vasta gama de accesorios Isve dan vida a líneas de elaboración consagradas a la recuperación, reutilización y eliminación de desechos de elaboración. Entre ellas recordamos la línea para la trituración, separación, lavado y secado de plásticos de autodesecho, al igual que la línea para la recuperación y separación de la goma de neumáticos de automóvil. Producción de hasta 1 t/h.

## Lignes de production personnalisées

Les déchiqueteurs, les broyeurs, les moulins granulateurs et la vaste gamme d'accessoires Isve donnent vie à des lignes de production personnalisées pour la récupération, recyclage ou évacuation de déchets de production. Parmi les réalisations, nous rappelons la ligne pour le broyage, la séparation, le lavage et séchage de plastiques d'auto démolition, ainsi que la ligne pour la récupération et la séparation du caoutchouc des pneus automobiles. Productions jusqu'à 1 t/h.

## Linhas de processamento dedicadas

Os trituradores, os moedores, os moinhos granuladores e a ampla gama de acessórios Isve completam linhas de processamento dedicadas para a recuperação, reutilização ou eliminação de sobras de processamento. Entre as realizações, lembramos a linha para a trituração, separação, lavagem e secagem de materiais plásticos de demolição de automóveis, como a linha para recuperação e separação da borracha dos pneus. Produções de até 1 t/hora.

## Специально разработанные рабочие линии

Установки измельчения, перемола и дробилка, а так же, широкая гамма аксессуаров Isve входят в основу специально разработанных рабочих линий по восстановлению, повторному использованию или переработке отходов производства. Среди всех линий, хотелось бы выделить линию измельчения, разделения, мойки и сушки пластиковых материалов разборки на части старых автомобилей. Кроме того, линию для восстановления и отделения резины от шин автомобилей. Производство до 1 т/час.





Isve Srl has always distinguished itself in terms of quality and respect of the environment. It produces equipments for wood treatment and industrial shredders also for specific client requirements. The Isve machineries are present throughout Europe and in various non-European countries. Online ([www.tritotutto.com](http://www.tritotutto.com)) it's possible to find information about range, machinery related news and see the presentation videos and download the machinery software updates.

**Production** • High power 2-shafts and 4-shafts shredders • Pusher- drawer single shaft grinders • Rotating blades refining systems • Computer programmed vacuum drying kiln • Digital hygrometer • Radio-controlled handling systems • Vacuum impregnators and vaporizers • Impregnators and varnishers

Isve Srl da sempre si distingue per la qualità espressa e per il rispetto dell'ambiente. Costruisce impianti per il trattamento del legno e trituratori industriali anche su specifiche esigenze dei clienti. Gli impianti Isve sono presenti in tutta l'Europa e in numerosi paesi extraeuropei. Attraverso il web ([www.tritotutto.com](http://www.tritotutto.com)) è possibile avere informazioni sulla gamma, sulle novità relative agli impianti, vedere i video dimostrativi e scaricare gli aggiornamenti software per le macchine.

**La produzione** • Trituratori 2 e 4 alberi di elevata potenza • Macinatori monoalbero a cassetto spintore • Sistemi di raffinazione a lame rotanti • Essiccatoi sottovuoto a programmazione computerizzata • Igrometri digitali • Movimentatori a depressione radiocomandabili • Impregnatori e vaporizzatori sottovuoto • Impregnatori e verniciatori

Isve Srl desde siempre se distingue por la calidad expresada y por el respeto del ambiente. Construye instalaciones para el tratamiento de la madera y trituradores industriales incluso conforme a las exigencias específicas de los clientes. Las instalaciones Isve están presentes en toda Europa y en numerosos países extracomunitarios. A través del web ([www.tritotutto.com](http://www.tritotutto.com)) es posible recabar información acerca de la gama, las novedades concernientes las instalaciones, ver los videos demostrativos y descargar las actualizaciones de los software para las máquinas.

**La producción** • Trituradores 2 y 4 ejes de elevada potencia • Moledores mono-cigüeñal de cajón propulsor • Sistemas de refinación de cuchillas rotativas • Secadores al vacío de programación computerizada • Higrómetros digitales • Manipuladores de depresión controlables a distancia • Impregnadores y vaporizadores al vacío • Impregnadores y barnizadores

Isve Srl depuis toujours se distingue pour la qualité de ses réalisations et pour le respect de l'environnement. Elle construit des installations pour le traitement du bois et des broyeurs industriels également suivant des exigences spécifiques des clients. Les installations Isve sont présentes dans toute l'Europe et dans de nombreux pays extra-européens. À travers le Web ([www.tritotutto.com](http://www.tritotutto.com)) il est possible d'avoir des informations sur la gamme, sur les nouveautés relatives aux installations, voir les vidéos de démonstration et télécharger les mises à jour du logiciel pour les machines.

**La production** • Broyeurs 2 et 4 arbres de puissance élevée • Broyeurs mono-arbre à tiroir • Systèmes de raffinage à lames mobiles • Séchoirs sous vide à programmation informatisée • Hygromètres numériques • Machines de manutentionner à dépression radiocommandables • Machines à imprégner et vaporisateurs sous vide • Machines à imprégner et appareils pour vernir

Desde sempre, a Isve Srl destaca-se pela qualidade e pelo respeito do meio-ambiente. Constrói sistemas para o tratamento da madeira e trituradores industriais, também conforme específicas exigências dos clientes. Os sistemas Isve estão presentes na Europa inteira e em numerosos países extra-europeus. Através do site [www.tritotutto.com](http://www.tritotutto.com), podem ser obtidas informações a respeito da gama de produtos, das novidades relativas aos sistemas, ver os vídeos de demonstração e baixar as atualizações dos softwares para as máquinas.

**A produção** • Trituradores de 2 e 4 eixos de potência elevada • Moedores de um único eixo com gaveta empurradora • Sistemas de refinamento com lâminas giratórias • Secadores a vácuo com programação computadorizada • Higrômetros digitais • Movimentadores a depressão com controle remoto • Impregnadores e vaporizadores a vácuo • Impregnadores e envernizadores

Компания Isve Srl всегда отличалась ярко выраженным качеством и бережным отношением к окружающей среде. Компания производит оборудование по обработке дерева и промышленные измельчители, так же, и по специальному заказу клиента. Установки Isve расположены по всей территории Европы и в многочисленных странах за ее пределами. На сайте ([www.tritotutto.com](http://www.tritotutto.com)) можно получить информацию о гамме, новинках относительно оборудования, просмотреть демонстрационные ролики, а так же скачать обновление программного обеспечения установок.

**Производство** • измельчительные установки 2-х и 4-х валовые значительной мощности • Системы перемола с одним валом с толкающей заслонкой • системы рафинирования с роторными режущими • вакуумные сушилки компьютеризированного программного обеспечения • цифровые влагомеры • радиуправляемые системы движения при помощи падения давления • вакуумные системы пропитки и испарения • системы пропитки и окрашивания

**ISVE Srl**

Via San Martino, 39  
25020 Poncarale (BS) Italy  
Tel. +39 30 2540351 r.a.  
Fax +39 30 2640874  
Home page: [www.isve.com](http://www.isve.com)  
[www.tritotutto.com](http://www.tritotutto.com)  
[headoffice@isve.com](mailto:headoffice@isve.com)



**INDUSTRIAL  
QUALITY  
SYSTEMS**