



PTH 900/660 G



pezzolato

Trommelhacker Serie **PTH**

*Welches Holz,
beste Hackschnitzel*

GREENLINE

PTH 700/660
PTH 900/660
PTH 1200/660



PTH 700/660 G

PTH 700/660
PTH 900/660
PTH 1200/660

Pezzolato Trommelhacker, deren Trommeldurchmesser 660mm misst, gehören zur mittleren Leistungsklasse im Pezzolato Trommelhacker Programm. Sie zeichnen sich untereinander durch die Größe der Trichter. Sie können 50 bis zu 80 m³ Hackschnitzel pro Stunde produzieren und garantieren einen hohen Durchsatz. Antrieb durch Traktor-Zapfwelle, autonomem Diesel- oder Elektromotor. Dank der geschlossenen Trommel und den beiden Messern, so groß wie die gesamte Trommelbreite, produzieren sie aus welchem Holz hochwertige Hackschnitzel. Der scharfe Schnitt der

durchgehenden Messer und die große Schwungmaße der geschlossenen Trommel reduzieren den Kraftbedarf der Maschine. Die bekannte Qualität und Langlebigkeit der Pezzolato Trommelhacker ist auch in dieser Baureihe bestätigt.

Die Verschleißteile aller Maschinen sind einfach zu ersetzen, der Messerwechsel ist schnell und kostengünstig. Die elektronische Steuerung zeigt alle ordentlichen und außerordentlichen Wartungsarbeiten, die nach den Angaben des Herstellers durchgeführt werden sollen, an.



Große Trichter



Kompakt für Transport



PTH 1200/660 M

**PEZZOLATO,
VOLL UND GANZ
ENGAGIERT**

REALISIERUNG

Eine kontinuierliche R & D-Programm unterstützt Pezzolato Maschinen Entwicklung und Fertigung. Solche Aktivitäten sind völlig im Haus durchgeführt; hauseigenes Fachpersonal folgt jeder einzelnen Schritt bis zur Auslieferung aller Maschinen.

KOMPONENTEN

Alle hydraulischen, elektrischen und elektronischen Komponenten, die auf Pezzolato Hacker montiert werden, werden ausschließlich durch hochwertigen europäischen Herstellern geliefert.

TECHNISCHE UNTERSTÜTZUNG

Serviceeinsätze werden schnell und durch eigenes Personal durchgeführt. Pezzolato Techniker sind immer verfügbar, um direkt einzugreifen oder den lokalen autorisierten Händler und Service-Einrichtungen zu unterstützen.

ERSATZTEILE

Dank seinem großen Lager ist Pezzolato in der Lage, jedes Ersatzteil auf der ganzen Welt innerhalb 24/48 Stunden zum Kunden zu liefern.



Sicher und einfach zu erreichen



Elektronische Steuerung und Fernbedienung

EXTRAS UND KONFIGURATIONEN

Pezzolato SpA kümmert sich um seine Kunden und hört dem Endnutzer aufmerksam zu, ist außerdem ein flexibles und vielseitiges Unternehmen. Pezzolato Maschinen können durch eine Reihe von Extras angepasst werden, u.a.:

- ▼ **Untere Einzugswalze**, um die Zuführvorrichtung aggressiver machen
- ▼ **Förderschnecke** unter der Einzugswalze, für eine saubere Arbeitsfläche
- ▼ **Körbe** mit unterschiedlichen Größen, die leicht wechseln sind.
- ▼ **Fallende Gegenschnitten**, die mit Scherschrauben gesichert sind.
- ▼ Hydraulisch schwenkbare **Einzugsverlängerungen**, alle Holzarten leicht einziehen zu können.
- ▼ **Hydraulisch schwenkende Trichter**, um sehr langes Holz einzuführen zu können.
- ▼ **Funk-Fernbedienung**, um die Funktionen des Hackers aus zu steuern.
- ▼ **Raupenfahrwerke**, um die Maschine in unwegsamen Pfaden fahren
- ▼ **Reversible Fans für Kühlerreinigung**, um den Motorkühler zu reinigen, um Kraftstoff zu sparen und Überhitzungen zu vermeiden.
- ▼ **Rotierende Austragsband**, um eine bessere Qualität Chips mit wenig Feinateilen zu produzieren
- ▼ **Holzpalter** mit oder ohne Motorsäge
- ▼ **Integrierter Container** mit hydraulischer Schwenkung, um auch dort Chips zu produzieren, wo wenig Platz ist.
- ▼ **Hydraulische Antriebe**, um in schwierigem Gelände foranzukommen.
- ▼ **Haken-Lift-Systeme**
- ▼ **Hydraulische Füße** ermöglichen den Transport des Hackers auf mehreren Fahrzeugen
- ▼ **Langsam- und Schnell-Läufer Fahrgestelle**, mit Luft- oder Hydraulikbremsen
- ▼ **Aufbau auf Forstanhänger oder Rundholzwagen**, sowohl für Hacker mit Zapfwelle als auch mit Motor
- ▼ **Antriebsstrang Trichter**, um die Maschine mit voluminösem Material zu füttern
- ▼ **Drehkränze**, um die Maschine rechts oder links zu beschicken.
- ▼ **3-Punkt-Anhängung**, um die Arbeit mit dem Hacker auf engstem Raum zu ermöglichen.
- ▼ **Forstkrane**, mit oder ohne Kabine, in kundenspezifischen Konfigurationen
- ▼ **Farb-LCD Displays** und Inspektionskameras



Körbe und Förderschnecken



Holzpalter mit Motorsäge



Forstkran



Hydraulisch schwenkende Trichter

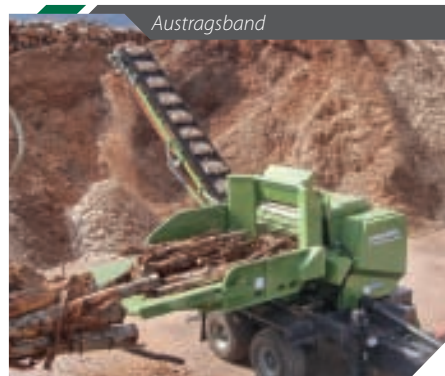

Austragsband



Antriebsstrang Trichter



Hydraulische Füße



Hacken-Lift-System



Forstanhänger o. Rundholzwagen

“PEZZOLATO HACKSCHNITZEL” IST ZERTIFIZIERT



Die von Pezzolato Trommelhackern produzierte Hackschnitzel Größe wurde durch CNR IVALSA (National Research Council of Italy, Trees and Timber Institute) analysiert und überprüft.



PEZZOLATO SCHNEIDSYSTEME FÜR QUALITÄTS-HACKSCHNITZEL

Das Pezzolato Schneidsystem besteht aus einer geschlossenen Trommel mit Messern, die in einem Stück die ganze Trommelbreite belegen, einem verstellbaren Gegenmesser und Sieben mit verschiedenen grossen Lochgrößen, je nach Bedarf.

Diese bewährte Technik ergibt eine hervorragende Schnitzelqualität, denn sie garantiert, dass sowohl die gewünschte Schnitzelschnittlänge eingehalten wie auch das Durchlaufen von langen Endstücken verhindert wird. Eine vorzügliche Schnitzelqualität wird sowohl mit Astmaterial wie mit Stammholz jederzeit gewährleistet.



ZWEI UNTERSCHIEDLICHE MESSERSYSTEME VON PEZZOLATO

Pezzolato Trommeln können mit zwei verschiedenen Messern versehen werden:

Standard: Dieser bewährte, traditionelle Messertyp wird für alle Modelle angeboten. Einstellen verschiedener Schnittlängen möglich. Schnellerer Messerwechsel als bei Mehrmessersystemen. Auch für Spezial-Hacktrommeln für Grossschnitzel verfügbar. Nachschleifen 15 – 20 mal möglich.

Quick&Smart: Messer über die gesamte Trommelbreite. Anschaffungs- und Schleifkosten bis zu 30 % günstiger als Standardmesser. Dreimaliges Nachschleifen möglich. Neuartiges Montagesystem mit Konusfixierung. Einfacher, schneller Messerwechsel ohne Einstellen der Messerlänge. Wesentliche Produktionssteigerung durch kurze Stillstandszeiten.

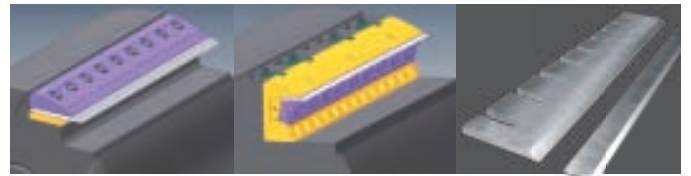

STANDARD MESSER

QUICK&SMART MESSER

PEZZOLATO FALLENDE GEGENMESSER MIT SCHERBOLZEN GESICHERT

Der Hacker kann mit einem fallenden Gegenmesser auf einem laufenden Schlitten montiert und gesichert mit Scherbolzen geliefert werden. Immer wenn ein harter Körper versehentlich in den Hacker kommt, werden die Schrauben abgeschert und das Gegenmesser fällt herunter, so daß die Fremdkörper austreten, bevor sie Schäden verursachen.

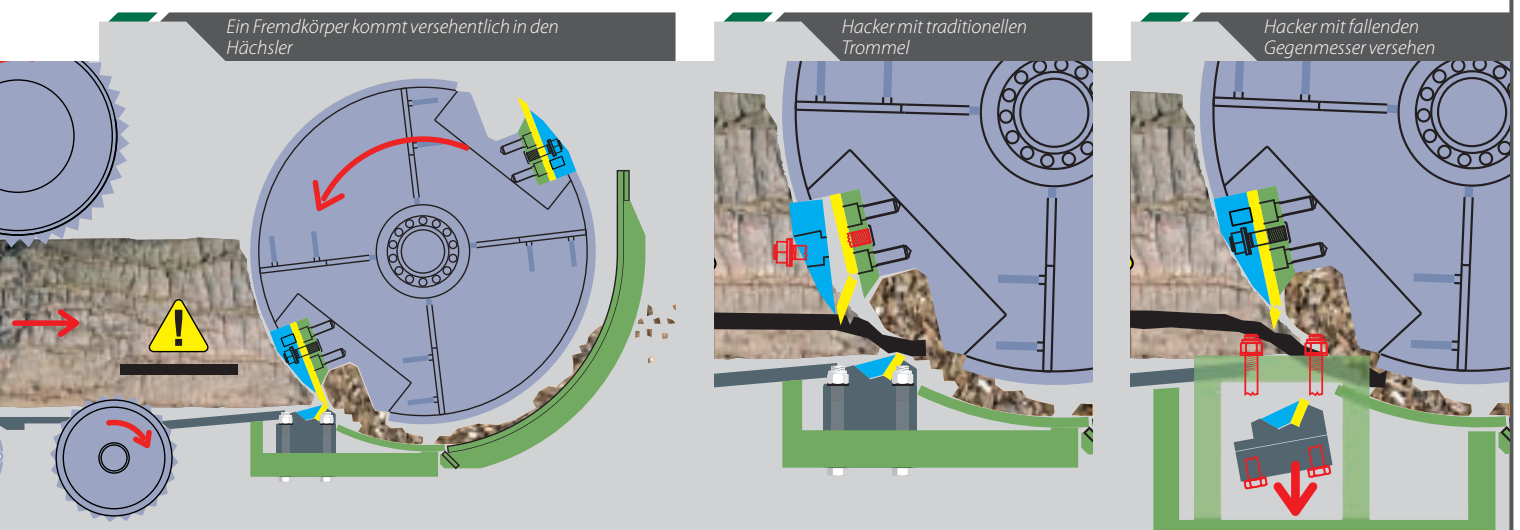

TECHNISCHE DATEN		PTH 700/660	PTH 900/660	PTH 1200/660
Mindestleistung Traktor	PS/kW	120/88	130/96	150/110
Maximale Leistung Traktor	PS/kW	220/162	250/184	280/198
Leistung Dieselmotor	PS/kW	238/175	353/260	353/260
Leistung Electromotor	kW	110	132	200
Max. Ø zu hackendes Material (weiches Holz)	mm	400	400	400
Max. Ø zu hackendes Material (hartes Holz)	mm	300	300	300
Max. Einlaß	mm	640 x 400	950 x 400	1200 x 400
Messer	n°	2	2	2
Stündliche Produktion	m³/St.	40-50	60-70	70-80
Ø Trommel	mm	660	660	660
Breite der Trommel	mm	640	950	1200
Breite der Einzugschnecke	mm	640	950	1200
Länge des Einzugschnecke	mm	1620/2130	1620/2130	1620/2130
Breite des Einzugschneckenstisches*	mm	1490	1805	2060
Untere Einzugschnecke (Extra)	n°	1	1	1
Eigengewicht Maschine mit Motor (Basismodell)*	kg	9000	12700	13400
Eigengewicht Maschine mit Gelenkwellenantrieb (Basismodell)*	kg	7300	8200	10100

* Die oben angeführten Daten können je nach der Art der Ausrüstung variieren.

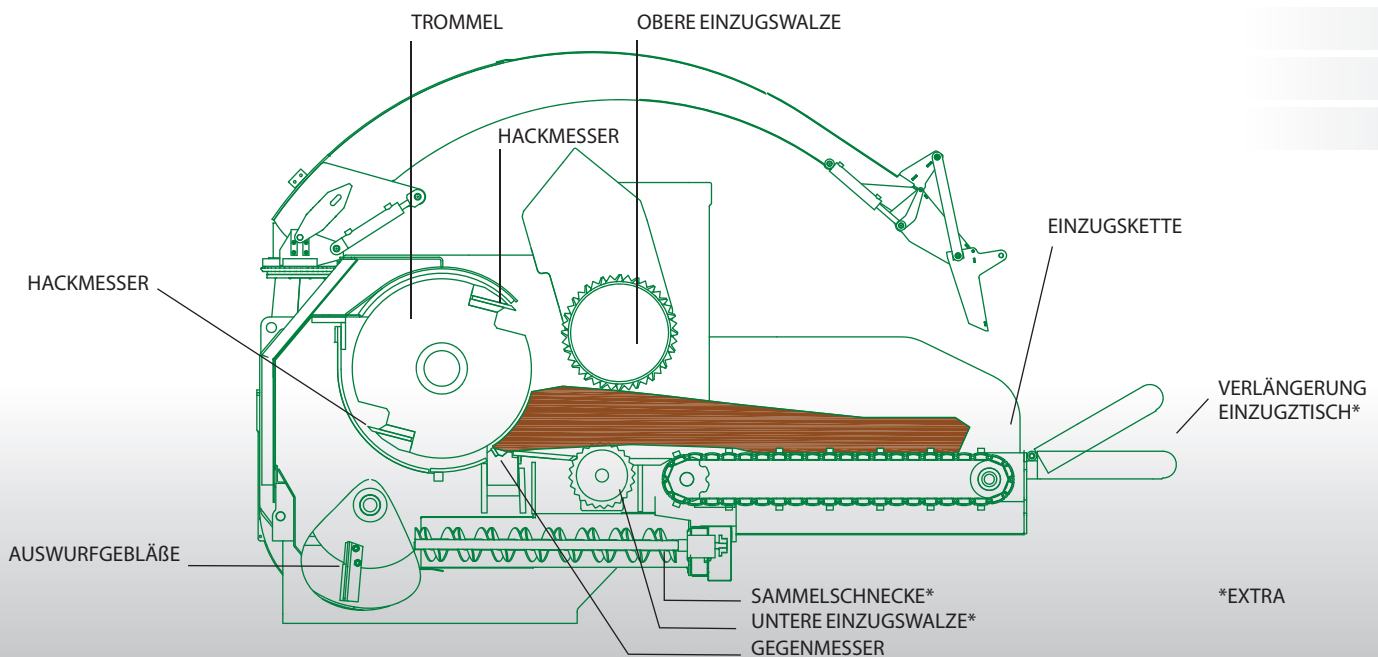

HÄNDLERADRESSE



Pezzolato Officine Costruzioni Meccaniche SpA
 Via Provinciale Revello, 89 | 12030 Envie (CN) ITALIA
 Tel. +39 0175 278077 | Fax +39 0175 278421 | info@pezzolato.it

www.pezzolato.it