

TROGKETTENFÖRDERER und Spezial-GURTFÖRDERER:

Für den direkten Weg

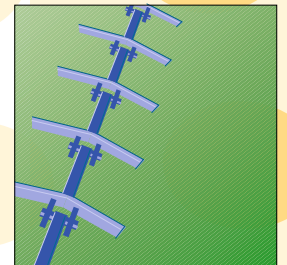

Saxlund International bietet ein breitgefächertes Programm von Austrags- und Fördereinrichtungen für das Schüttguthandling an. Alle Vorrichtungen sind speziell für schwerfließende Schüttgüter ausgelegt und für verschiedene Industriezweige geeignet wie z. B. für die Zement-, Holz- und Spanplattenindustrie sowie für die Abwasser- und Abfallwirtschaft und für den Kraftwerks- und Umweltbereich.

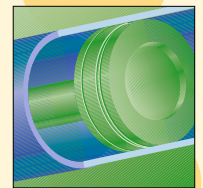
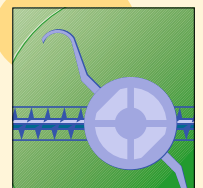
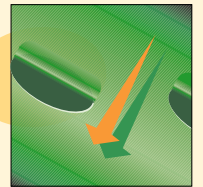
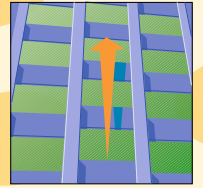

Trogkettenförderer

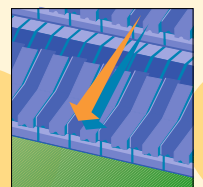
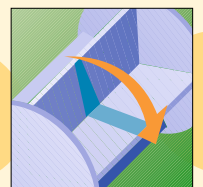
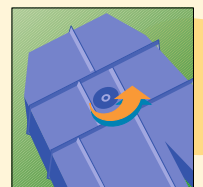

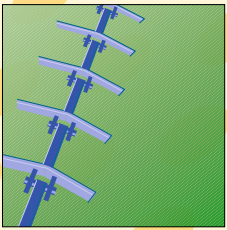

Trogkettenförderer

Der Saxlund-International Trogkettenförderer ist ein Stetigförderer mit rechteckigem Querschnitt. Der Aufbau kann waagrecht bis schräg erfolgen.

Das Schüttgut wird an der Spannstation aufgegeben. Die Förderkette läuft auf einem verschleißbaren Boden und transportiert das Material im Ober- oder Untertrum bis zur Antriebsstation, wo es abgeworfen bzw. an weiterführende Förderorgane übergeben wird. Die Bauform der Förderkette ist auf das jeweilige Schüttgut zugeschnitten und wird wie die gesamte Auslegung des Förderers auf die Aufgabenstellung hin ausgewählt. Der Antrieb der Förderkette erfolgt über eine wälzgelagerte Welle mit Kettenstern, die von einem

Getriebemotor mit zusätzlichem Rollenkettenantrieb angetrieben wird. Nach dem Abwerfen des Schüttguts läuft die Förderkette leer über Führungsschienen bis zur Spannstation. Dort wird sie über eine Umlenktrummel wieder in die Förderrichtung umgelenkt. Die Trummel ist in einem federbelasteten Schlitten wälzgelagert. Die Federn sind beidseitig angeordnet und können mittels Gewindestangen vorgespannt werden. An der Umlenktrummel ist ein Sensor zur Stillstandsüberwachung installiert.

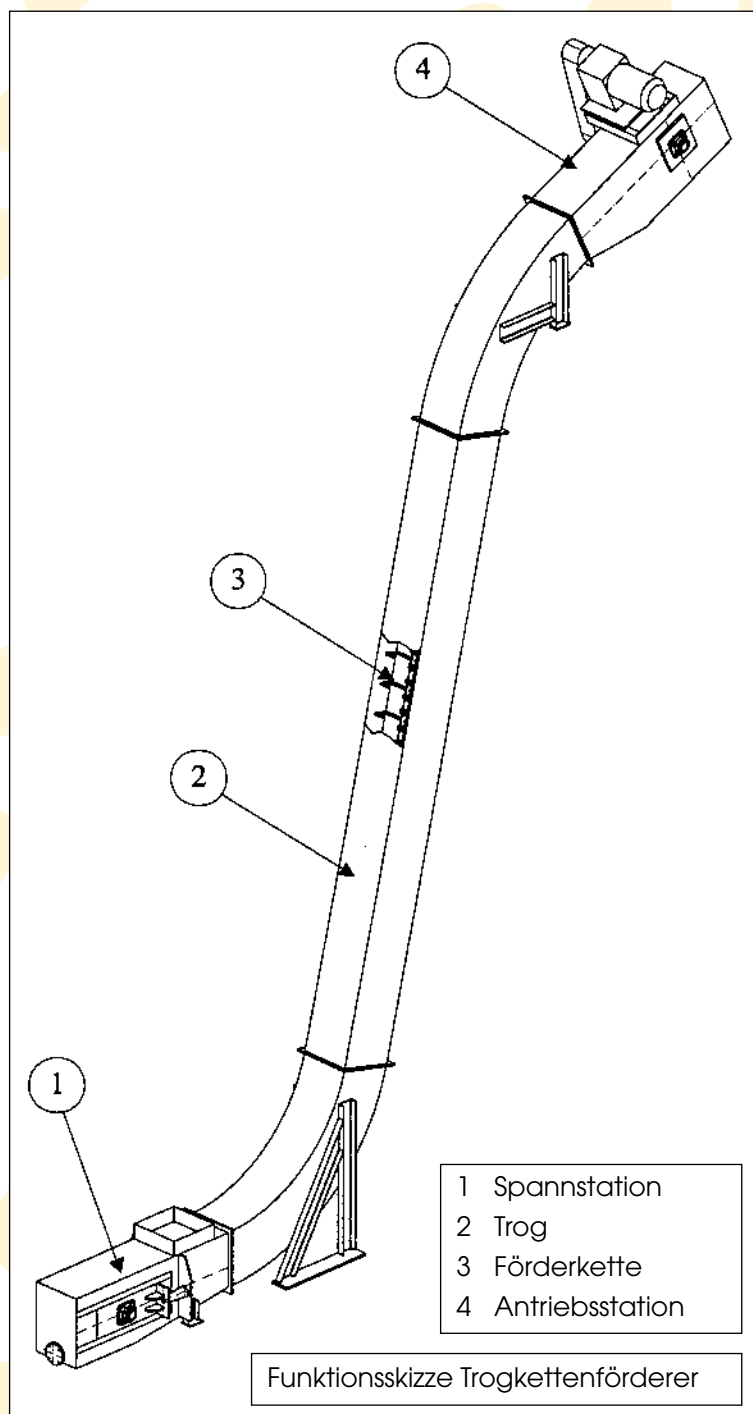

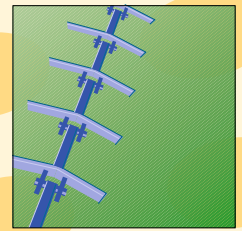

Gesenkgeschmiedete Förderketten für horizontale und vertikale Förderung
von 102 bis 300 mm Teilung

- einsträngig
- doppelsträngig

Förderketten sind lieferbar in allen gewünschten Materialqualitäten:

z. B.: aus Einsatz- und Vergütungsstählen,
aus rost- und säurebeständigen Stählen sowie
aus hitze- und hochhitzebeständigen Stählen,
für alle nur denkbaren Fördermedien.

| | | | | | | | | | | |
|---------------|-----|-----|------|------|-----|-----|-----|-----|-----|------|
| Teilung: | 102 | 125 | 142N | 142V | 160 | 175 | 200 | 250 | 260 | 300 |
| Bruchkraft kN | 100 | 150 | 300 | 600 | 400 | 600 | 400 | 600 | 900 | 1000 |

Gabellaschen



Einstränggabellaasche

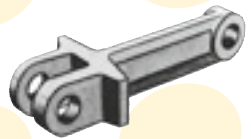

Einstränggabellaasche
mit angeschmiedetem Nocken.

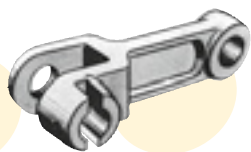

Doppelstränggabellaasche

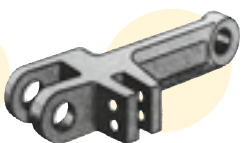

Doppelstränggabellaasche
mit angeschmiedetem Nocken.



Gabellaasche für Plattenbänder
und Austragskästen.

Mitnehmerformen



Typ BT

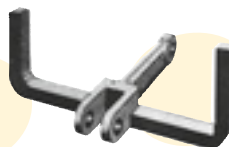

Typ U

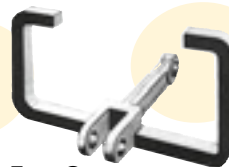

Typ O

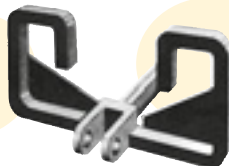

OO-Glied mit hinter-
geschweißten Räumblechen.



O-Glied mit ausgebrannten
oder geschmiedeten,
angeschweißten Mitnehmern.



Kettenrad in geteilter
Ausführung. Zahnflanken
sind gehärtet.



Umlenkrolle

Gurtförderer

Für besondere Anforderung können wir spezielle Fördersysteme liefern.
Beispielsweise gilt es bei der Förderung von Altholz, besonders hohen Anforderungen gerecht zu werden.

- Höchste Verfügbarkeit
- Geringe Lärmemission
- Kompakt gekapselte Förderung
- Vermeidung von Staubemission
- Geringer Energiebedarf



Spezialgurtförderer und Separationstechnik in einer Altholzverbrennungsanlage.

Diese Anforderungen erfüllen wir optimal mit unseren Fördersystemen.
Die Förderer haben sich unter hohen Anforderungen dauerhaft bewährt und sind von uns ständig weiter entwickelt worden.

Wir bieten Ihnen Lösungen punktgenau auf Ihre Aufgabenstellung zugeschnitten.
Fragen Sie uns, wir beraten Sie gerne.





Frischwasserwerk Leuna-Daspig
Förderung und Lagerung von mechanisch
entwässertem Flußschlamm.



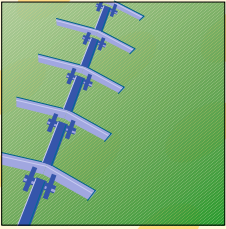

Förder-, Lager-
und Dosiereinrichtung
für Altholz

www.saxlund.de

Germany:
Saxlund International GmbH
Heidelberg 1, 4+5
D-29614 Soltau-Harber
Tel.: (+49) 51 91/98 11-0
Fax: (+49) 51 91/98 11-39
e-mail: info@saxlund.de

Sweden:
Saxlund International AB
P.O. Box 79
S-13722 Västerhaninge
Tel.: (+46) 8 50 41 05 80
Fax: (+46) 8 50 41 05 99
e-mail: info@saxlund.se

United Kingdom:
Saxlund International Ltd.
11 Freemantle Business Centre
Millbrook Road East
Southampton, SO15 1JR
Tel.: (+44) 23 80 63 63 30
Fax: (+44) 23 80 63 63 43
e-mail: info@saxlund.co.uk

Produkte aus unserem Lieferprogramm für Silo und Fördertechnik:

- Saxlund Int. Gleitrahmen
- Saxlund Int. Schubböden
- Tubefeeder®
- Saxlund Int. Rotore
- Saxlund Int. Feststoffpumpen
- Trogkettenförderer
- Förderschnecken
- Elevatoren
- Zellradschleusen
- Feuerungsanlagen
- Steuersysteme

