

D 1000 FH

Drossel für 50% /100 % Leistungsstufen

ULTRALIGHT
UV-TECHNOLOGY

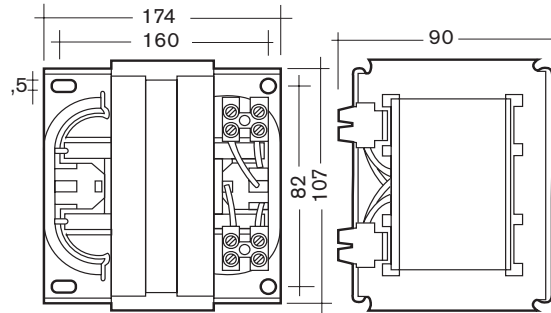

Dimensionen in mm.

Schraubklemme 1.0-4.0 mm²

Schaltplan

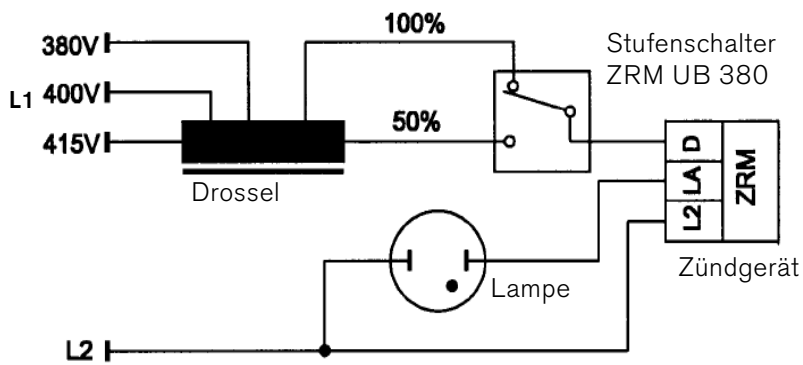

Technische Spezifikationen

Leistung	1000 W
Spannung	380/400/415 V
Strom	4.4 A
Netzfrequenz	50 Hz
Tw 1)	130 °C
Eigenverbrauch ²⁾	65 W
λ	0.54
ΔT	70 °C
Gewicht	7.75 kg

1) maximale Wicklungstemperatur

2) Mittelwert gemessen bei 25 °C Kupfertemperatur und Nennstrom

EN 60922/923